

4270 000

wolcraft®

- Ⓓ Zinkenfräse für Oberfräsen
- ⒼⒹ Dovetailer for routers
- Ⓕ Gabarit de fraisage de tenons et mortaises pour toute défonceuse
- ⒼⒹ Zwaluwstaartfreeshulpstuk voor bovenfrees
- Ⓘ Fresa per incastri per frese verticali
- Ⓔ Fresa cola de milano para fresadora manual
- ⒫ Fresadora de zinco para fresadoras superiores
- ⒹⓀ Sinkefræser til overfræser
- Ⓐ Sinkfräs för handöverfräsar
- ⒻⒼ Yläjyrsimen sinkkausterä
- Ⓖ Sinkfreser for overfresing
- ⒫Ⓖ Frez do wczepów dla frezarki górnoprzecionowej
- ⒼⒹⒶ Διχαλωτή φρέζα άνω επιφανειών
- ⒹⒶ Üst freze makineleri için zivana frezesi

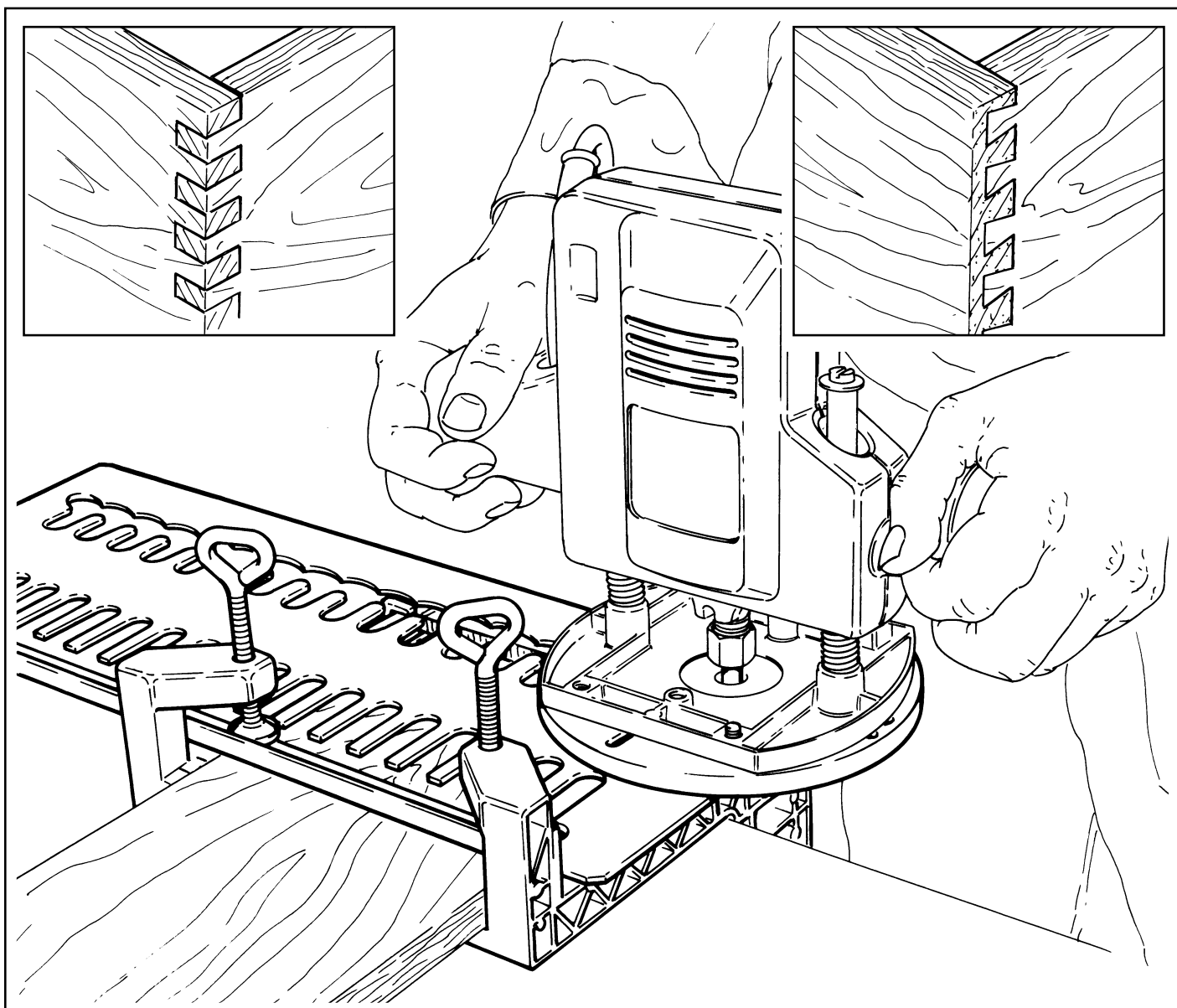

wolcraft® GmbH
D-56746 Kempenich
Germany



- Ⓓ Ersatzteilliste
- ⒼⒸ Spare parts list
- Ⓕ Liste de pièces de rechange
- Ⓐ Lijst met reserveonderdelen
- Ⓘ Elenco pezzi di ricambio

- Ⓔ Lista de recambios
- Ⓐ Lista de peças sobresselentes
- ⒹⓀ Liste over reservedele
- Ⓔ Reservdelista
- ⒻⒶ Varaosaluettelo

- Ⓐ Reservdelsliste
- ⒶⓁ Lista części zamiennych
- ⒹⓀ Κατάλογος ανταλλακτικών
- ⒶⓃ Yedek parça listesi



- Ⓓ Bestell Nr.
- ⒼⒸ Purchase order no.
- Ⓕ N° de cde
- ⒶⓁ Bestelnr.
- Ⓘ Cod. ord.
- Ⓔ Ref.
- Ⓐ N° de encomenda
- ⒹⓀ Best. nr.
- Ⓔ Best-nr.
- ⒻⒶ Tilaus-no
- Ⓐ Bestillingsnr.
- ⒶⓁ Numer zamówienia
- ⒹⓀ Αριθμός παραγγελίας
- ⒶⓃ Sipariş no.

- Ⓓ Ersatzteilset
- ⒼⒸ Spare-part set
- Ⓕ Assortiment de pièces de rechange
- Ⓐ Reserveonderdelenset

- Ⓘ Set di pezzi di ricambio
- Ⓔ Juego de recambio
- Ⓐ Conjunto de sobresselentes
- ⒹⓀ Reservedelssæt
- Ⓔ Reservdelssats

- ⒻⒶ Varaosasarja
- Ⓐ Reservedelsett
- ⒶⓁ Zestaw części zamiennych
- ⒹⓀ ΣΕΤ ανταλλακτικών
- ⒶⓃ Yedek parça seti



- Ⓓ Bestell Nr.
- ⒼⒸ Purchase order no.
- Ⓕ N° de cde
- ⒶⓁ Bestelnr.
- Ⓘ Cod. ord.
- Ⓔ Ref.
- Ⓐ N° de encomenda
- ⒹⓀ Best. nr.
- Ⓔ Best-nr.
- ⒻⒶ Tilaus-no
- Ⓐ Bestillingsnr.
- ⒶⓁ Numer zamówienia
- ⒹⓀ Αριθμός παραγγελίας

4 x M 6 x 16 DIN 84	1 x M 5 x 20 DIN 84	3 x M 5 x 16 DIN 84	3 x M 4 x 16 DIN 84	4 x A 6,4 DIN 125	3 x A 5,3 DIN 125
3 x A 4,3 DIN 125	2 x M 6 DIN 934	2 x M 5 DIN 934	2 x M 4 DIN 934	1 x M 5 DIN 557	4 x

- D** Montageanleitung
GB Assembly instructions
F Instructions de montage
NL Montage instructies
I Istruzioni per montaggio

- E** Instrucciones de montaje
P Instrução de montagem
DK Monteringsvejledning
S Monteringsanvisning
FIN Asennuskäyttöohje

- N** Monteringsanvisning
PL Opis montażu
GR Οδηγίες μονταρίσματος
TR Montaj talimatı



- D** Anbauteile der Oberfräse demontieren. Zentrierstift in die Spannzange der Oberfräse fest einspannen.
GB Remove router assembly parts. Clamp centring pin tightly into router collet.
F Démontez l'équipement standard de la défonceuse. Fixer la pointe de centrage solidement dans la pince de serrage de la défonceuse.
NL Demonteer alle aangebouwde hulpstukken van de bovenrees. Span de centreerstift stevig in de spantang van de bovenrees vast.
I Smontare gli accessori della fresatrice verticale. Serrare a fondo il perno di centraggio nel dispositivo di serraggio della fresa.
E Desmontar las partes de la fresadora. Fijar el vástago de centrado con las mordazas de sujeción de la fresadora.
P Desmontar a fresadora superior. Apertar bem o pino de centragem na mandíbula de aperto da fresadora superior.
DK Overfræsens monteringsdele afmonteres. Styrestiften spændes fast i overfræsens spændetang.
S Demontera tillsatserna på fräsen. Spänn fast centrerin gsstiftet i chucken.
FIN Pura yläjyrsimen osat. Kiinnitä keskiöimisneula tiukasti kiinni yläjyrsimen kirstystuppiloon.
N Demonteer overfreeserens tilleggsdeler. Spenn sentreringsstappen fast i overfreeserens fjærende chuck.
PL Zdemontuj elementy naborowane frezarki górnowrzecionowej. Zamocuj sworzeń ustalający w tulei zaciskowej wiertarki górnowrzecionowej.
GR Αποσυναρμολογήστε τα εξαρτήματα της διχαλωτής φρέζας άνω επιφανειών. Προσαρμόστε την περόνη κεντραρίσματος στην τανάλια τάνυσης της διχαλωτής φρέζας επιφανειών.
TR Üst freze makinesinin elemanlarını demonte edin. Merkezleme pimini frezeye sıkıca takın.

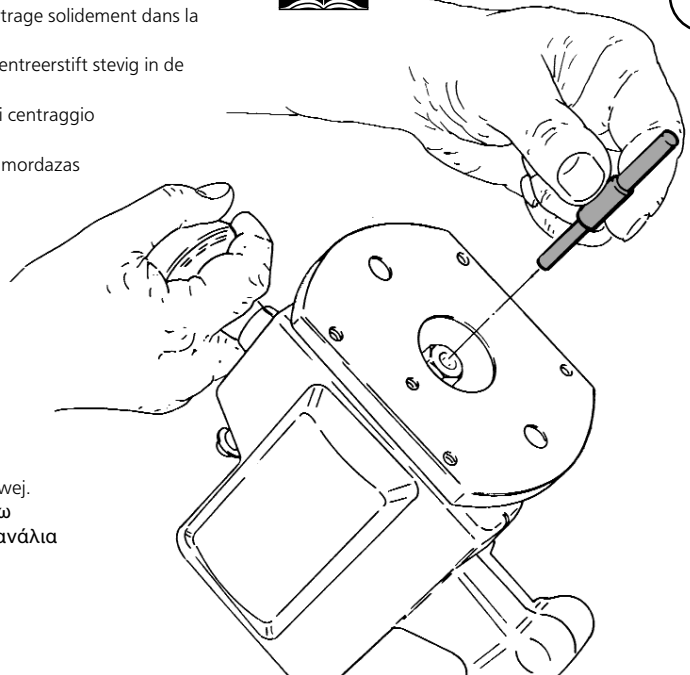

- D** Führungsplatte über Zentrierstift aufsetzen. Platte so drehen, dass mindestens zwei Montagelöcher mit Gewindelöcher übereinstimmen, mit passenden Schrauben fest anziehen (wo erforderlich, Distanzringe zwischenlegen). Zentrierstift lösen und herausnehmen.
GB Place guide plate over the centring pin. Turn plate until at least two of the assembly holes are in line with the screw holes. Insert appropriate screws and tighten (using spacers if necessary). Unscrew centring pin and remove.
F Monter la plaque de guidage sur la pointe de centrage. Tourner la plaque de façon à faire correspondre au moins deux trous de montage avec les trous taraudés de la plaque, visser solidement avec les vis correspondantes (insérer le cas échéant des rondelles d'épaisseur). Détacher la pointe de centrage et la retirer.
NL Plaats de geleideplaat over de centreerstift. Draai de plaat zodanig dat ten minste twee montageopeningen boven tapgaten liggen en zet de plaat vervolgens met passende schroeven stevig vast. (Gebruik indien nodig onderleggingen.) Maak de centreerstift los en verwijder deze.
I Applicare la piastra di guida sopra il perno di centraggio. Girare la piastra in modo che almeno due fori di montaggio corrispondano ai fori filettati, serrare bene con le viti adatte. (Ove necessario, applicare anelli distanziatori), allentare il perno di centraggio e toglierlo.
E Colocar el disco guía sobre el vástago de centrado. Girar el disco de tal forma que coincidan al menos dos de los orificios de montaje con los orificios de rosca y fijar con tornillos adecuados (donde sea necesario, colocar arandelas). Aflojar el vástago de centrado y quitarlo.
P Colocar a placa de guia sobre o pino de centragem. Rodar a placa de forma que pelo menos dois dos furos de montagem coincidam com os furos de rosca, apertar bem com o parafuso adequado (onde seja necessário, intercalar anéis distanciadores). Desapertar o pino de centragem e retirá-lo.
DK Førpladen sættes på over styrestiften. Pladen drejes således, at mindst to monteringshuller stemmer overens med gevindhullerne, og skrues fast med de passende skruer. (Eventuelt lægges distanceringe i mellem). Styrestiften løsnes og tages ud.
S Placera styrskivan ovanpå centreringsstiftet. Vrid skivan så att minst två fästhål svarar mot gänghål. Skruva fast med lämpliga skruvar (placera vid behov distansbrickor emellan). Lossa och ta ut centreringsstiftet.
FIN Aseta ohjauslevy keskiöimisneulan päälle. Kierrä levyä niin, että vähintään kaksi asennattavan osan reikää osuu toisen osan reikiin kohdalle. Kiinnitä osat tiukasti toisiinsa kiinni sopivien ruuvien avulla. (Jos tarpeellista, niin pane väliin renkaita) Irroita keskiöimisneula ja vedä se ulos.
N Styreplate settes på over sentreringsstappen. Platen dreies slik at minst to montasjehull stemmer overens med gjengeboringene. Skru godt fast med passende skruer (legg avstandsringe i mellom, der det er nødvendig). Sentreringsstappen løsnes og blir tatt ut.
PL Nałóż płytę prowadzącą na tuleję zaciskową. Płyta powinna być tak ustalona, żeby pozycja conajmniej dwóch otworów montażowych pokrywała się z pozycją otworów gwintowych. Unieruchom płytę za pomocą odpowiednich śrub (w razie konieczności użyj pierścieni dystansowych). Zwolnij a następnie wyjmij sworzeń ustalający.
GR Τοποθετήστε την πλάκα καθοδήγησης μέσω της περόνης κεντραρίσματος. περιστρέψτε την πλάκα έτσι, ώστε να συμπίπτουν τουλάχιστον δύο τρύπες συναρμολόγησης με τρύπες που διαθέτουν σπείρωμα, βιδώστε σφιχτά με κατάλληλες βίδες (όπου είναι απαραίτητο, τοποθετήστε ενδιάμεσο δακτύλιο). Λύστε την περόνη κεντραρίσματος και αφαιρέστε την.
TR Kilavuz plakayı merkezleme piminin üzerine oturtun. Plakayı en az iki deliğinin vida dişli deliklerine üst üste gelecek şekilde döndürün, uygun civatalarla sıkın (gerekliği yerde, araya mesafe halkaları yerleştirin). Merkezleme pimini çıkarın.

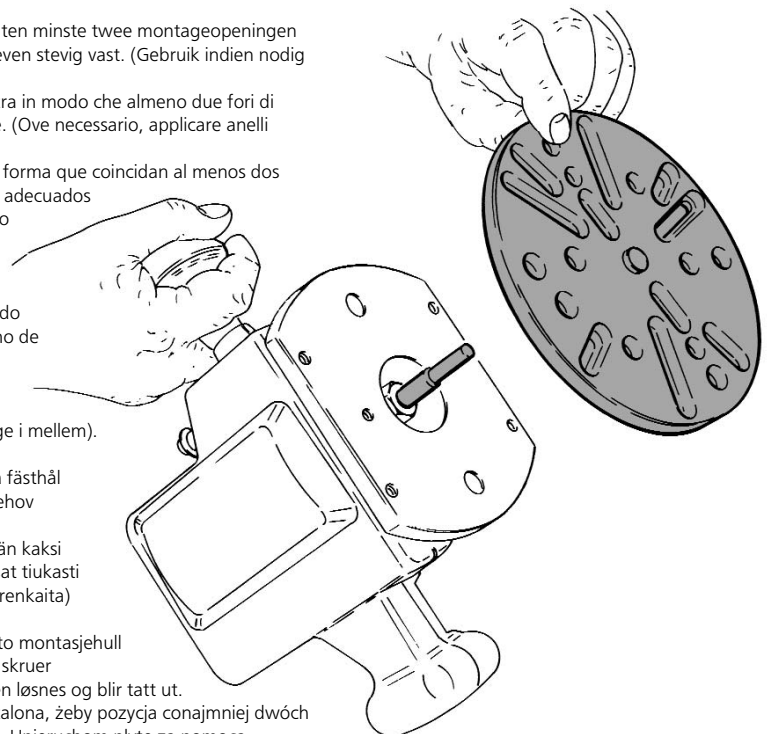

i 8**3**

- Ⓓ Werkstück-Schutzkappen aufdrücken (siehe Pfeil).
- Ⓖ Affix workpiece guards (see arrow).
- Ⓕ Appliquer les caches de protection sur les fixe-planches (voir flèche).
- Ⓗ Voorkom beschadiging van het werkstuk door beschermddoppen op de uiteinden van de spanklemmen ann te brengen (zie pijlen).
- Ⓘ Applicare a pressione i capucci di protezione del pezzo (Osservare la freccia).
- Ⓔ Presionar los capuchones protectores de la pieza de trabajo (ver flechas).
- Ⓟ Abrir as capas de resguardo da peça a trabalhar fazendo pressão nela (ver seta).
- Ⓓ Emne-beskyttelseskappen trykkes på (se pil).
- Ⓒ Sätt på skyddskåporna som ska ligga an mot arbetsstycket (se pil).
- Ⓜ Paina työkappaleen suojaosat paikoilleen (katso nuoli).
- Ⓗ Arbejdsstykkets beskyttelseskapper trykkes på (se pil).
- Ⓟ Nałóż kapturki ochronne na przedmiot ulegający obróbce (patrz strzałka).
- Ⓖ Προσαρμόστε το προστατευτικό κάλυμμα επεξεργασίας του υλικού (βλέπε βέλος).
- Ⓒ İş parçası koruma kapaklarını takın (ok'a bakınız).

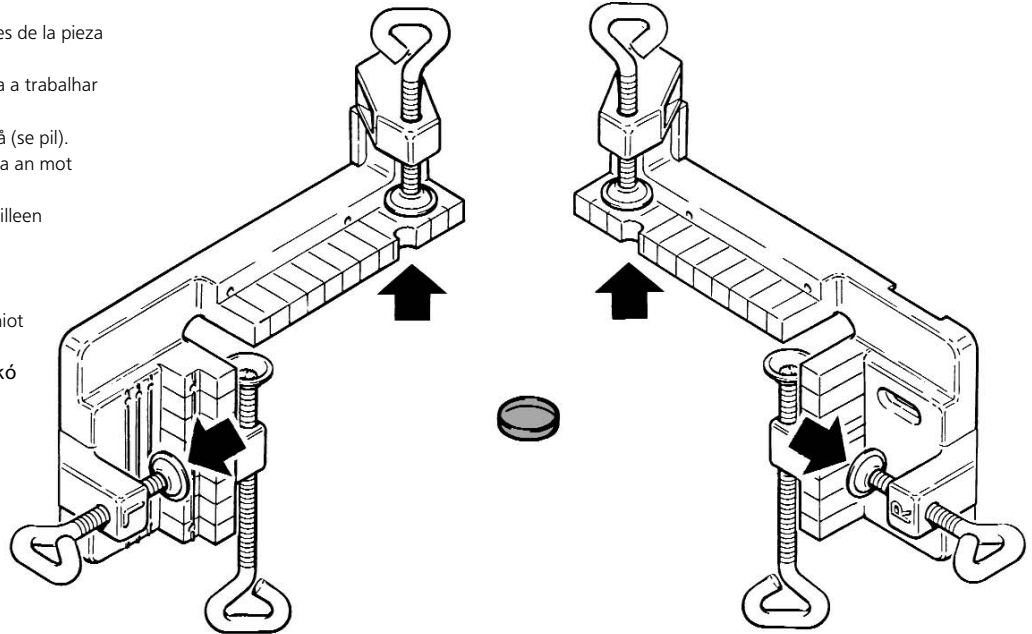
4 x **i 9****4**

- Ⓓ Begrenzungsanschlag an rechte Anschlagklemme montieren.
- Ⓖ Affix limit stop to R.H. stop clamp.
- Ⓕ Monter la butée d'arrêt sur la mâchoire de serrage droite.
- Ⓗ Monteer de begrenzingsaanslag aan de rechter aanslagklem.
- Ⓘ Montare il battente delimitatore al morsetto destro.
- Ⓔ Montar el tope límite en la sujeción tope derecha.
- Ⓟ Montar o encosto limitador na mandíbula de encosto do lado direito.
- Ⓓ Begrænsningsanslaget monteres på højre anslagsklemme.
- Ⓒ Montera begränsningsanslaget på den högra spännskraven.
- Ⓜ Asenna rajoittava vaste oikean puoleiseen vasteeseen.
- Ⓗ Monter begrensningsanslag på høyre stoppeklemme.
- Ⓟ Zamontuj ogranicznik ruchu na prawym zacisku oporowym.
- Ⓖ Συναρμολογήστε τον οριακό αναστολέα στην αριστερή κλέμα αναστολής.
- Ⓒ Sınırlama dayanağını sol dayanak kiskacına monte edin.

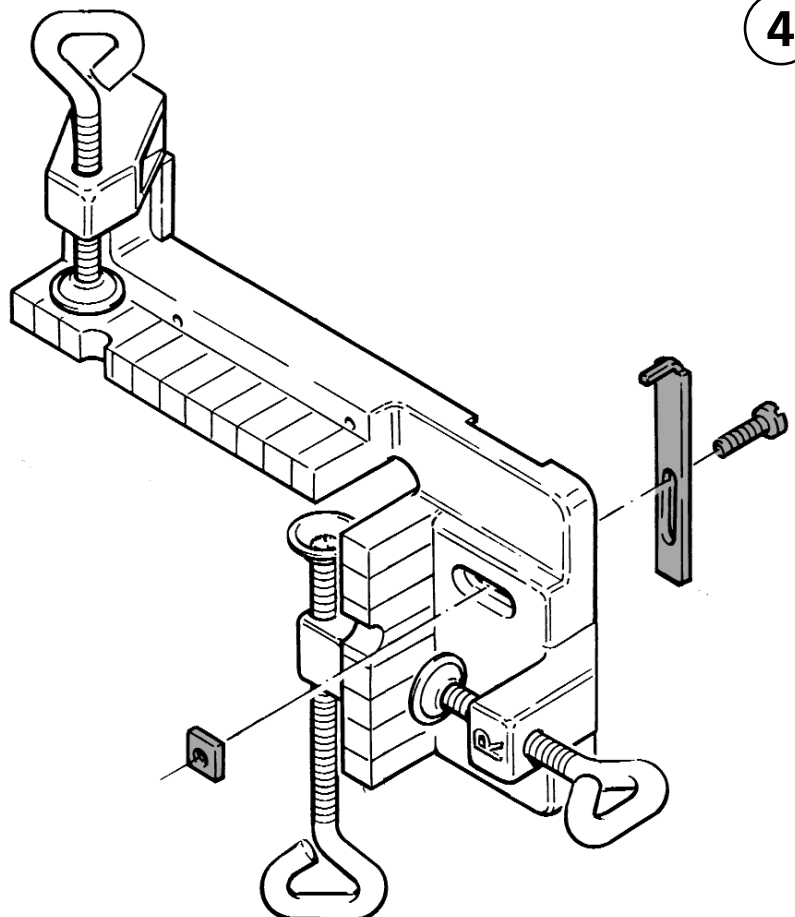

Ⓓ **Zubehör separat erhältlich**

ⒼⒸ **Accessories not included**

Ⓕ **Accessories vendus séparément**

Ⓐ **Accessories separaat verkrijgbaar**

Ⓘ **Accessori non compresi**

Ⓔ **Accesorios no incluidos**

⒫ **Accesórios vendidos separamente**

ⒹⒾ **Tilbehør som ikke medfølger**

Ⓒ **Tillbehör ingår ej**

ⒻⒶ **Varusteet eivät sisälly**

Ⓐ **Tillbehør følger ikke med**

Ⓐ **Wyposażenie dodatkowe**

Ⓐ **Εξαρτήματα μπορούν να**

αγοραστούν ξεχωριστά

Ⓐ **Aksesuvar ayrıca satın alınabilir**



4261000

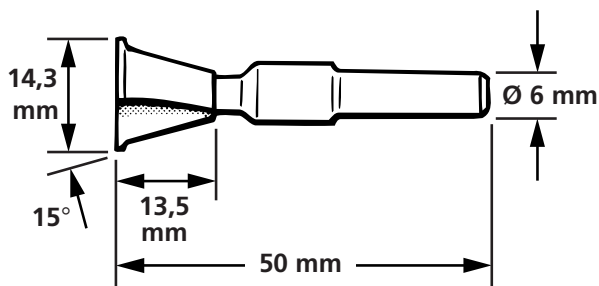

4262000

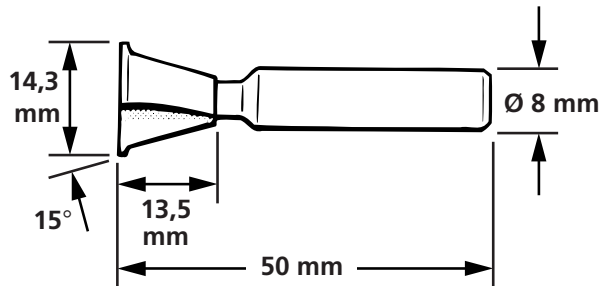

4263000

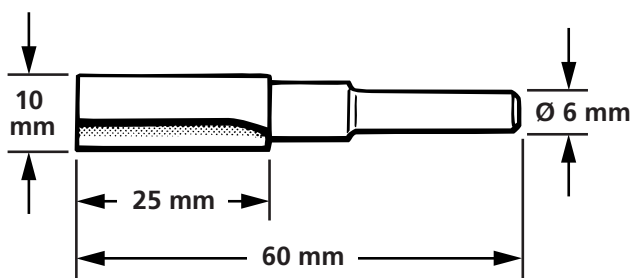

4264000

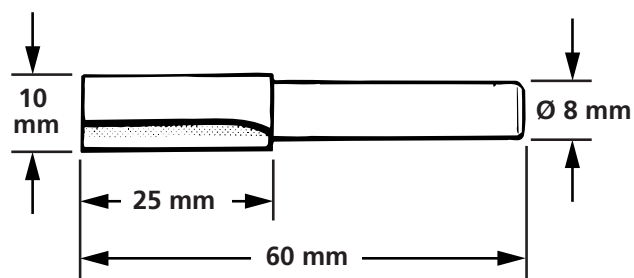

Ⓓ **Alternative:**

Alle Fräser mit den Abmessungen, wie in der Skizze angegeben können zum Fräsen eingesetzt werden, wobei die Längenmaße Mindestmaße sind.

ⒼⒸ **Alternative:**

Any cutter with the dimensions shown in the above diagram can be used for shaping purposes. The length must always be the shortest measurement.

Ⓕ **Alternative:**

Le gabarit convient pour tous types de fraises avec les dimensions indiquées dans le schéma, les longueurs indiquées étant les longueurs minimales.

Ⓐ **Alternatief:**

Alle frezen waarvan de maten overeenkomen met die in de tekeningen, kunnen voor het frezen worden gebruikt.

Hierbij moeten de lengtematen als minimumlengten worden gezien.

Ⓘ **Alternativa:**

Tutte le frese con le misure indicate nello schizzo possono essere utilizzate per la fresatura, per cui le misure di lunghezza vanno intese come lunghezze minime.

Ⓔ **Alternativa:**

Todas las fresas con medidas como las dadas en la figura pueden ser usadas para el fresado. Las medidas de longitud son medidas mínimas.

⒫ **Alternativa:**

Todas as fresadoras que tenham as medidas indicadas no desenho, podem ser usadas para fresar, sendo então a medida do comprimento a medida menor.

ⒹⒾ **Alternativ:**

Alle fræsere med de mål, der er anført i skitsen, kan anvendes til fræsning, hvorved længdemålene er mindstemål.

Ⓒ **Alternativ:**

Alla fräsar med de i skissen angivna dimensionerna kan användas för fräsning. Längdmåtten är minimimått.

ⒻⒶ **Vaihtoehto:**

Kaikkia jyrsimiä, joilla on yllä olevassa kuvassa annettut mitat, voidaan käyttää jyrsimiseen. Pituusmitat ovat tällöin vähimmäismittoja.

Ⓐ **Alternativ:**

Alle fresere med målene som er angitt i skissen kan brukes til fresing, hvorved lengdemålene er minstemålene.

⒫ **Alternatywa:**

Wszystkie frezy o wymiarach podanych na rysunku mogą być stosowane celem frezowania, przy czym wymiary długości są wymiarami minimalnymi.

Ⓐ **Εναλλακτική λύση:**

Όλες οι φρέζες με τις διαστάσεις που αναφέρονται στο σκίτσο μπορούν να χρησιμοποιηθούν για φρεζάρισμα, οι διαστάσεις μήκους είναι ελάχιστες διαστάσεις.

ⒻⒶ **Alternatif:**

Şekilde belirtilen ebatlardaki frezelerin tümü frezeleme işlemi için kullanılabilir. Buradaki uzunluk ölçüleri asgari ölçülerdir.

- Ⓓ **Bedienungsanleitung**
 ⒼⒸ **Operating instructions**
 Ⓕ **Mode d'emploi**
 ⒹⒻ **Gebruiksaanwijzing**
 Ⓘ **Istruzioni per l'uso**

- Ⓔ **Instrucciones de manejo**
 Ⓕ **Instrução de operação**
 ⒹⓀ **Betjeningsvejledning**
 Ⓔ **Bruksanvisning**
 Ⓕ **Käyttöohje**

- Ⓓ **Bruksanvisning**
 Ⓕ **Instrukcja obsługi**
 ⒼⒸ **Οδηγίες χρήσης**
 Ⓕ **Kullanma talimatı**



- Ⓓ Fräsen von Schwalbenschwanzzinken für Brettstärken von 16 - 22 mm.
 ⒼⒸ Producing dovetail joints where boards have a thickness between 16 - 22 mm.
 Ⓕ Fraisage de tenons en queue d'aronde pour épaisseurs de planche de 16 à 22mm.
 ⒹⒻ Frezen van zwaluwstaartverbindingen voor plankdikten van 16 - 22 mm.
 Ⓘ Fresatura di incastri a coda di rondine per spessori di tavola da 16 à 22 mm.
 Ⓔ Fresado de empalmes de cola de Milano para planchas de madera con grosores de 16 a 22 mm.
 Ⓕ Fresagem de zínco de cauda de andorinha para espessuras de prancha de 16 - 22 mm.
 ⒹⓀ Fræsning af svalehalegrater til brædttykkelser fra 16 - 22 mm.
 Ⓔ Fräsning av laxstjärtskilar för brädtjocklekar om 16 - 22 mm.
 Ⓕ Lohenpyrstöjen jyräintä 16-22 mm paksuille laudoille.
 Ⓓ Fresing av svalehalesinker for bordtykkelse på 16 - 22 mm.
 Ⓕ Frezowanie wczepów trapezowych (na jaskółczy ogon) z przeznaczeniem dla desek o grubości 16 - 22 mm.
 ⒼⒸ Φρεζάρισμα με διχαλωτή φρέζα επιφανειών για σανίδια πάχους 16 - 22 mm.
 Ⓕ 16 - 22 mm'lik tahta kalınlıkları için kırlangıç kuyruğu zıvanalarının frezelenmesi.

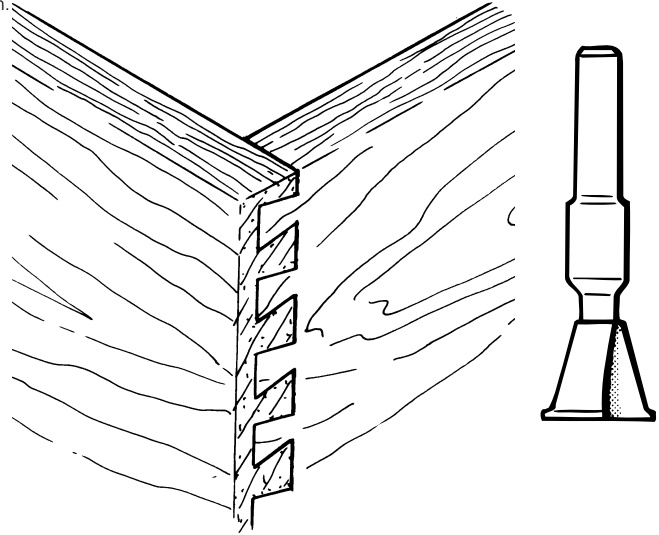

1

- Ⓓ Frästiefe einstellen:
 Fräser einspannen und mit Einstellehre einstellen. Ist die gefräste Verbindung zu straff, den Fräser kürzer einspannen.
 ⒼⒸ To adjust cutting depth:
 Secure dovetailer and use gauge to adjust. If the joint created is too tight, bring the dovetailer closer.
 Ⓕ Régler la profondeur de fraisage:
 Monter la fraise et régler la distance avec une règle graduée. Si l'assemblage est trop serré, réduire la distance de la fraise.
 ⒹⒻ Freesdiepte instellen:
 Span de frees in het bovenfreesapparaat in en stel de freesdiepte met een instelmaat in. Span als de zwaluwstaartverbinding te strak is, de frees korter in.
 Ⓘ Regolazione della profondità di fresatura:
 Serrare la fresa e regolare con il calibro. Se la giunzione fresata risultasse troppo stretta, ridurre la lunghezza della fresa.
 Ⓔ Ajuste de la profundidad de fresado:
 Fijar la fresadora y ajustarla usando calibrador de ajuste. Si la unión de fresado esta muy tensa, fijar mas corta la fresa.
 Ⓕ Ajustar a profundidade de fresagem:
 Fixar a fresadora e ajustar com calibre de ajuste. Se a união fresada estiver demasiado tensa, apertar menos a fresa.
 ⒹⓀ Fræsedybden indstilles:
 Fræseren spændes fast og indstilles med stillelære. Hvis den fræsede forbindelse er for stram, spændes fræseren kortere på.
 Ⓔ Ställ in fräsningsdjupet:
 Spänn fast fräsen och ställ in den med mätfolk. Spänn fräsen kortare, om den frästa fogen är stram.
 Ⓕ Jyräintäyvyden säätö:
 Kiinnitä jyräsiä ja säädä se säätötulkin avulla. Jos jyräsitty liitos on liian pingoittunut, niin kiristä jyräsiin lyhyemmäksi.
 Ⓓ Innstilling av fræsedybde:
 Spenn fast fræseren og still inn med innstillingslære. Hvis den freste forbindelsen er for stram, spennes fræseren kortere.
 Ⓕ Ustaw głębokość frezu:
 Zamocuj frez i ustaw go za pomocą urządzenia nastawczego. O ile frezowane połączenie jest zbyt ścisłe, należy skrócić głębokość frezu.
 ⒼⒸ Ρύθμιση βάθους φρεζαρίσματος:
 Σφίξτε τη φρέζα και ρυθμίστε την με τον μετρητή ελέγχου. Εάν η σύνδεση φρεζαρίσματος είναι πολύ τεντωμένη, σφίξτε τη φρέζα πιο κοντά.
 Ⓕ Frezeleme derinliğinin ayarı:
 Frezeyi takın ve ayar masdarı ile ayarlayın. Eğer frezelenen bağlantı fazla sıkı ise frezeyi daha kısa yerleştirin.



2

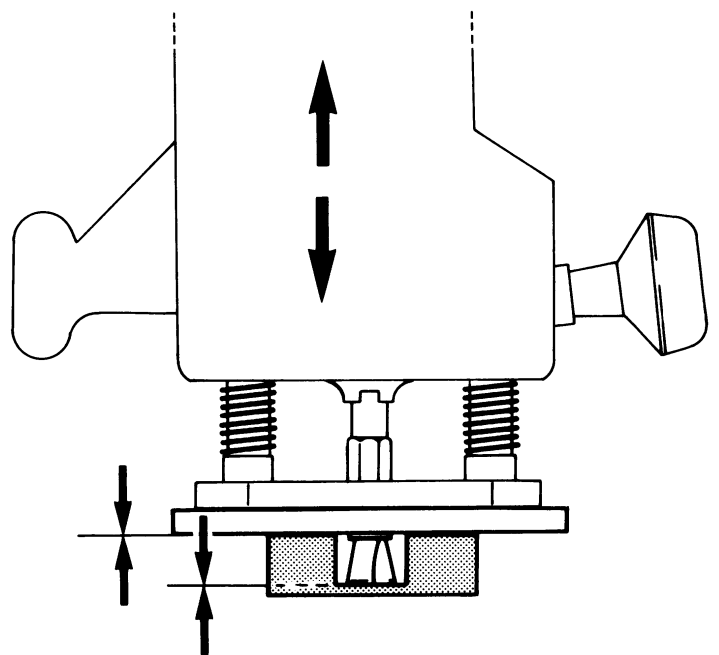

- i 15**
- ① Linke Anschlagklemme am Arbeitstisch festklemmen. Brett (A) auflegen, rechte Anschlagklemme gegen Brett (A) schieben und festklemmen.
- ② Clamp L.H. stop clamp to work table. Lay board (A) as indicated, push R.H. stop clamp against board (A) and clamp securely.
- ③ Fixer la mâchoire de serrage gauche sur l'établi. Placer la planche (A), pousser la mâchoire de serrage droite contre la planche (A) et la bloquer.
- ④ Klem de linker aanslagklem op het werkblad vast. Leg plank (A) op het werkblad en schuif de rechter aanslagklem tegen plank (A) aan. Klem de rechter aanslagklem vast.
- ⑤ Fissare il morsetto sinistro sul tavolo di lavoro. Applicare la tavola (A), spingere il morsetto destro contro la tavola (A) e serrare.
- ⑥ Sujeter la sujeción tope izquierda a la mesa de trabajo. Colocar la tabla (A) y empujar a la sujeción tope derecha contra la tabla (A) y fijarla.
- ⑦ Apertar bem a mandíbula esquerda de encosto na bancada. Colocar a prancha (A), empurrar a mandíbula direita de aperto contra a prancha (A) apertando bem.
- ⑧ Den venstre anslagsklemme klemmes fast ved arbejdsbordet. Brædt (A) lægges på, den højre anslagsklemme skydes mod brædet (A) og klemmes fast.
- ⑨ Klämm fast den vänstra spännskraven vid arbetsbordet. Lägg på bräde (A), och skjut höger spännskrav mot bräde (A) och drag åt den.
- ⑩ Kiinnitä vasemman puoleinen vaste työpöytään. Pane lauta (A) päälle. Työnnä oikean puoleinen vaste lautta (A) vasten ja kiinnitä se.
- ⑪ Venstre stoppeklemme klemmes fast på arbeidsbordet. Bord (A) legges på, høyre stoppeklemme skyves mot bord (A) og klemmes fast.
- ⑫ Zamocuj lewy ogranicznik ruchu na stole roboczym. Nałóż deskę (A), dosuń prawy ogranicznik ruchu do deski (A) i zaciśnij go.
- ⑬ Σταθεροποιήστε την αριστερή κλέμα αναστολής στον πάγκο εργασίας. Τοποθετήστε το σανίδι (A), σπρώξτε τη δεξιά κλέμα αναστολής κόντρα προς το σανίδι (A) και σταθεροποιήστε την.
- ⑭ Sol dayanak kiskacını tezgaha takın. Tahta (A)'yı yatırın, sağ dayanak kiskacını tahta (A)'ya yanaştırın ve sıkıştırın.

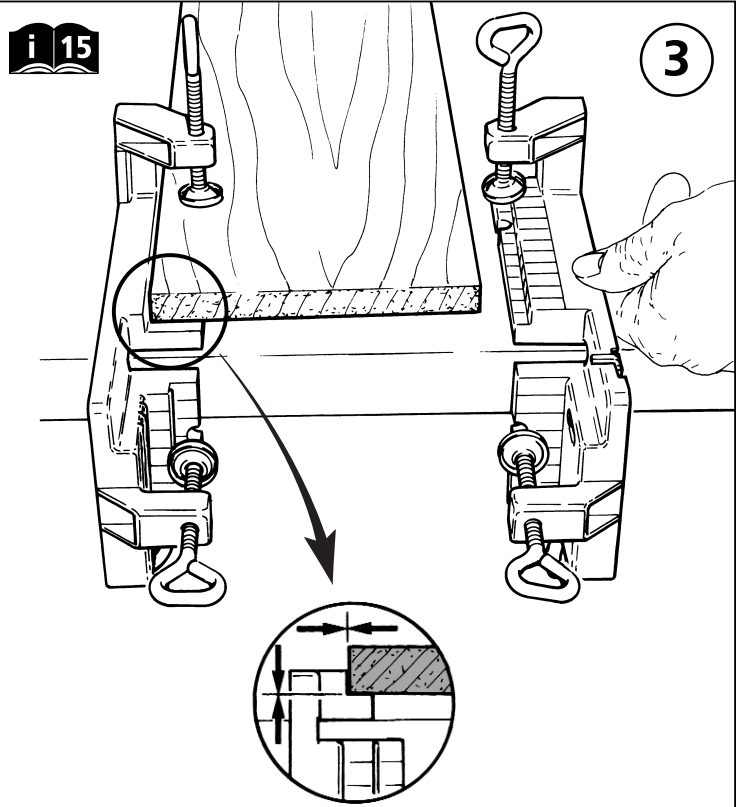

- i 16**
- ① Brett (B) von unten senkrecht einschieben bis beide Bretter bündig sind. Achten Sie darauf das Brett (B) an der linken Anschlagklemme festanliegt. Brett (B) festklemmen.
- ② Insert board (B) vertically from below until both boards are flush. Ensure that board (B) is located hard against the L.H. stop clamp. Clamp board (B) securely.
- ③ Introduire la planche (B) verticalement de bas en haut jusqu'à ce que les deux planches soient à niveau. La planche (B) doit adhérer uniformément à la mâchoire de serrage gauche. Bloquer la planche (B).
- ④ Schuif plank (B) van onderaf vertikaal in de spanklemmen totdat de kopsen kant in één lijn ligt met plank (A). Controleer of plank (B) strak tegen de linker aanslagklem aanligt. Klem plank (B) vast.
- ⑤ Inserire la tavola (B) dal basso verticalmente finché entrambe le tavole non siano allo stesso livello. Fate attenzione affinché la tavola (B) appoggi saldamente contro il morsetto di battente sinistro. Serrare ora la tavola (B).
- ⑥ Introducir la tabla (B) verticalmente desde abajo hasta que ambas planchas coincidan. Fijese que la tabla (B) haga contacto con la sujeción tope izquierda. Fijar la tabla (B).
- ⑦ Empurrar por baixo e verticalmente para dentro a prancha (B), até que ambas as pranchas coincidam. (A) prancha (B) tem que ficar bem encostada à mandíbula esquerda de encosto. Apertar bem a prancha (B).
- ⑧ Brædt (B) skydes nedefra lodret ind, indtil begge brædder flugter. De bør sørge for, at brædt (B) ligger fast ved den venstre anslagsklemme. Brædt (B) klemmes fast.
- ⑨ Skjut in bräde (B) lodrätt nerifrån tills båda brädorna sitter i jämnhöjd med varandra. Se till att bräde (B) ligger an ordentligt vid den vänstra spännskraven. Spänn fast bräde (B).
- ⑩ Työnnä lauta (B) alhaalta käsin paikoilleen niin, että laudat ovat toisissaan kiinni samassa tasossa. Tarkista, että lauta (B) on tällöin kiinni vasemman puoleisessa vasteessa. Kiinnitä lauta (B) tukevasti paikoilleen.
- ⑪ Bord (B) skyves loddrett inn nedenfra til begge bordene er i plan med hverandre. Pass på at bord (B) ligger fast i den venstre stoppeklemmen. Bord (B) klemmes fast.
- ⑫ Wsuń deskę (B) pionowo od dołu aż do złączenia obydwu desek. Zwróć uwagę, aby deska (B) znajdowała się ściśle przy lewym ograniczniku ruchu. Zaciśnij deskę (B).
- ⑬ Σπρώξτε από κάτω κατακόρυφα το σανίδι (B) έως ότου ενωθούν και τα δύο σανίδια, στο σημείο αυτό πρέπει να προσέξετε ώστε το σανίδι (B) να εφάπτεται σταθερά στην αριστερή κλέμα αναστολής. Σταθεροποιήστε το σανίδι (B).
- ⑭ Her iki tahta hizada olacak şekilde tahta (B)'yi aşağıdan dikey konumda yerleştirin. Tahta (B)'nin sol dayanak kiskacında sıkıca dayanmasına dikkat edin. Tahta (B)'yi sıkıştırın.

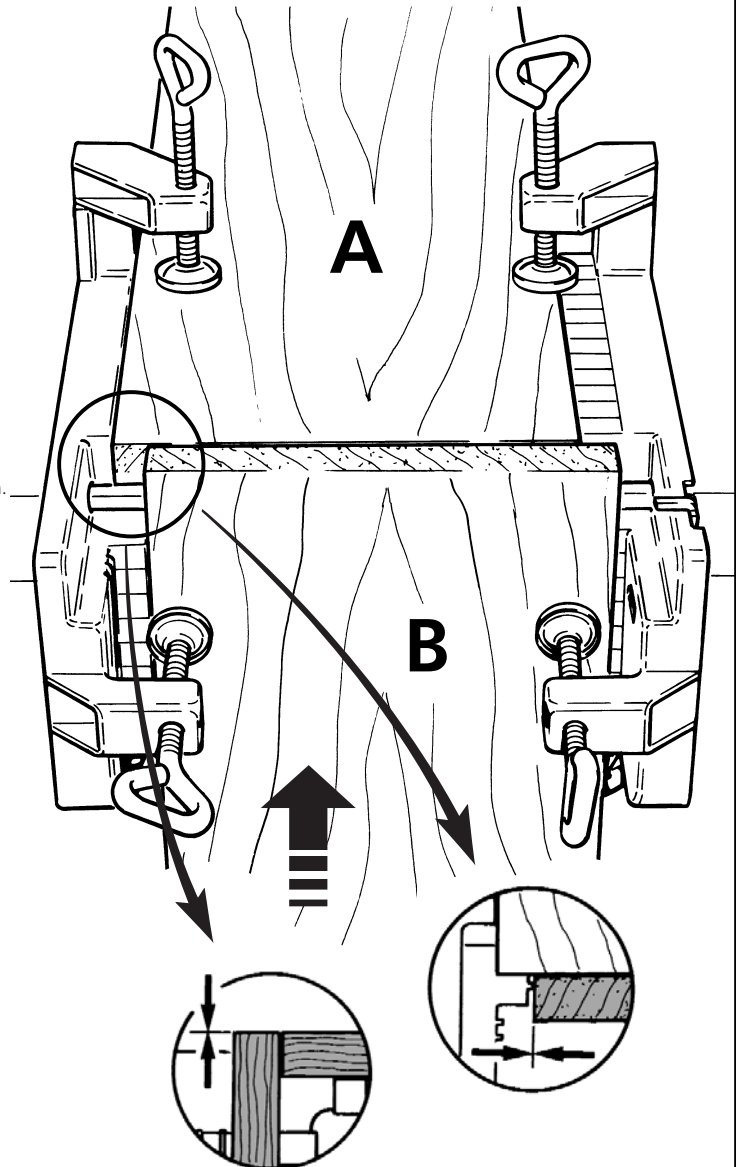

- Ⓓ Brett (A) lösen (siehe Pfeil), Frässchablone von der rechten Seite bis zum Anschlag links einschieben und festklemmen.
- Ⓔ Release board (A) (see arrow). Feed cutting template in from R.H side until it reaches the L.H. stop and clamp securely.
- Ⓕ Retirer la planche (A) (voir flèche), introduire le gabarit de fraisage de droite à gauche jusqu'à ce qu'il vienne buter contre la mâchoire de serrage gauche et le bloquer.
- Ⓖ Draai de aanslagklemmen op plank (A) (zie pijl) zover los dat de freesmal er van rechts onder geschoven kan worden. Schuif de mal tegen de linker spanklem aan en draai beide klemmen weer vast.
- Ⓘ Allentare la tavola (A) (vedere la freccia), inserire la sagoma di fresatura dal lato destro fino al battente sinistro e serrare.
- Ⓔ Aflojar la tabla (A) (ver flecha), introducir por el lado derecho hasta el tope izquierdo la plantilla de fresado y fijar firmemente.
- Ⓐ Soltar a prancha A (ver seta), empurrar o molde de fresagem pelo lado direito até ao encosto do lado esquerdo e apertar bem.
- Ⓓ Brædt (A) løsnes (se pil), fræseskabelonen skydes ind fra højre side indtil venstre anslag og klemmes fast.
- Ⓕ Lossa bräde (A) (se pil). Skjut in fräsmatrisen från höger ända fram till vänster anslag och klämm fast den.
- Ⓖ Irroita lauta (A) (katso nuoli). Työnnä jyrsimen mallilauta oikealta puolelta vasempaan pidäkkeeseen asti ja kiinnitä se.
- Ⓖ Bord (A) løsnes (se pil), fræsesjablon skyves inn fra høyre side mot venstre til den stopper og klemmes fast.
- Ⓐ Zwolnij deskę (A) (patrz strzałka), dosuń wzornik frezu z prawej strony aż do lewego zderzaka a następnie zaciśnij go.
- Ⓔ Λύστε το σανίδι (A) (βλέπε βέλος), περάστε μέσα το ιχνάριο φρεζαρίσματος από τη δεξιά πλευρά μέχρι το σημείο αναστολής και σταθεροποιήστε το.
- Ⓖ Tahta (A)'yi çözün (ok'a bakınız), frezeleme şablonunu sağ taraftan sol dayanağa kadar itin ve sıkıştırın.

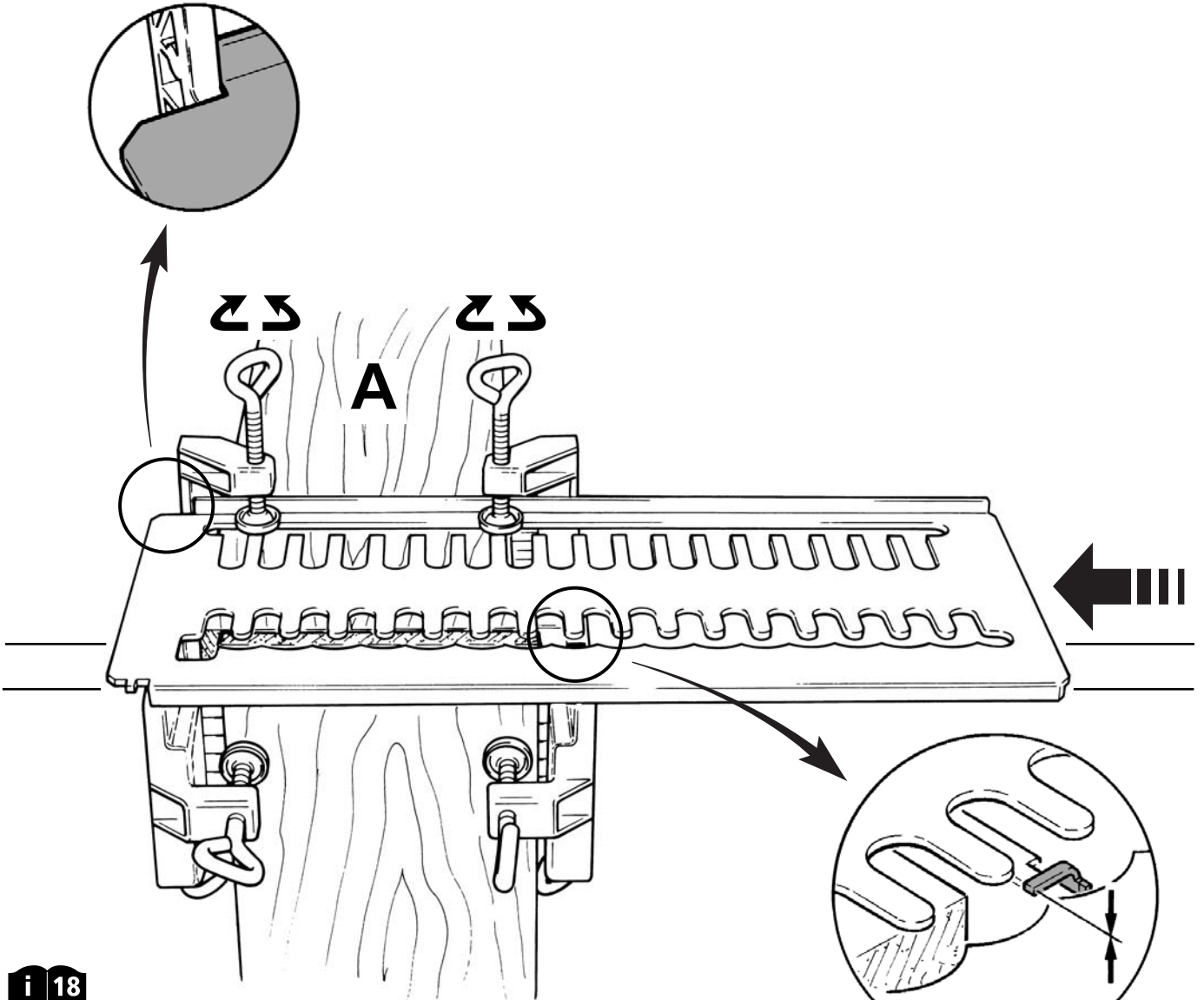

- Ⓓ Begrenzungsanschlag bündig mit Oberkante Frässchablone einstellen und fest anziehen.
- Ⓔ Adjust limit stop until it is flush with the upper edge of the template and then screw up tightly.
- Ⓕ Régler le niveau de la butée d'arrêt par rapport à l'arête supérieure du gabarit et serrer à bloc.
- Ⓖ Breng de begrenzingsaanslag op één hoogte met de bovenkant van de freesmal en zet de aanslag stevig vast.
- Ⓘ Regolare il battente delimitatore a livello con il bordo superiore della sagoma di fresatura e serrare.
- Ⓔ Colocar el tope límite en coincidencia con el canto superior de la plantilla de fresado y fijarlo.
- Ⓐ Ajustar o encosto de limitação de forma a coincidir com o bordo superior do molde de fresagem e apertar bem.
- Ⓓ Begrænsningsanslaget indstilles i flugt med fræseskabelonens overkant og skrues fast.
- Ⓕ Ställ in begrænsningsanslaget exakt i jämnhöjd med fräsmatrisens överkant och drag åt.
- Ⓖ Aseta rajoittava vaste samaan tasoon jyrsimen mallilaudan yläkanttiin kanssa ja vedä se tiukasti kiinni.
- Ⓖ Begrensningsanslag stilles inn i plan med fræsesjablonens overkant og trekkes til.
- Ⓐ Ustaw ogranicznik ruchu złączenie z górną krawędzią wzornika frezu a następnie zaciśnij go nieruchomo.
- Ⓔ Ρυθμίστε τον οριακό αναστολέα να ενώνεται με την άνω ακμή του ιχναρίου φρεζαρίσματος και σφίξτε τον.
- Ⓖ Sınırlama dayanağını frezeleme şablonunun üst kenarı ile aynı hizada olacak şekilde ayarlayın ve sıkın.

Ⓓ Wichtig!!!

Erst Fräser in Frässchablone einsetzen, wobei Oberfräse flach und fest aufliegt. Oberfräse einschalten und durch Führung der Frässchablone führen. Mit laufender Fräse den Fräsvorgang wieder zurückführen. Nach dem Fräsvorgang Maschine ausschalten, warten bis Maschine stillsteht, dann Fräser aus der Frässchablone herausheben.

Ⓔ Important!!!

As a first step place dovetailer in the cutting template ensuring that the router is properly seated and firmly in position. Switch on the router and feed along the template. With the router still on, feed the template back to the beginning. Having completed the dovetailing process switch off the machine, wait until the machine stops and then remove dovetailer from the template.

Ⓕ Important!!!

Introduire d'abord la fraise dans le gabarit, la défonceuse doit réposer à plat et de manière stable sur le gabarit. Mettre la défonceuse en marche et la guider à travers le guide du gabarit. Revenir en arrière en répétant l'opération dans le sens inverse. L'opération de fraisage terminée, couper le moteur, attendre que la machine s'arrête, puis sortir la défonceuse du gabarit.

Ⓖ Belangrijk!!!

Plaats eerst de frees in de mal en zorg ervoor dat het bovenfreesapparaat vlak en stabiel op de mal rust. Schakel dan pas de netspanning in en leidt de roterende frees door de mal. Schakel het apparaat niet uit maar herhaal de freesbeweging in omgekeerde richting. Schakel na voltooiing van beide freesbewegingen de netspanning uit en wacht totdat de roterende frees stilstaat. Til nu pas de frees uit de mal.

Ⓘ Importante!!!

Introdurre prima la fresa nella sagoma di fresatura, facendo in modo che la fresatrice appoggi bene in piano. Accendere la fresatrice e passare l'utensile attraverso la sagoma. A motore acceso riportare la fresa indietro attraverso la sagoma. A fresatura ultimata, disinserire la fresa ed attendere che l'utensile sia fermo e sollenvarlo ora dalla sagoma.

Ⓔ Importante!!!

Colocar primero la fresa en la plantilla de fresado, para lo cual la fresadora se apoya firme y plana. Poner en marcha a la fresadora y conducirla por la guía de la plantilla de fresado. Repetir con la fresadora en marcha el procedimiento de regreso nuevamente. Después del procedimiento de fresado, desconectar la máquina. Esperar a que la máquina se detenga y entonces retirar la fresa de la plantilla.

Ⓐ Importante !!!

Primeiramente colocar a fresa no molde de fresagem, deixando ficar a fresadora superior bem assente e fixa sobre ele. Ligar a fresadora superior e empurrá-la através da guia do molde de fresagem. Com a fresadora a funcionar, voltar a fazer a fresagem. Após a fresagem, desligar a máquina, esperar até que a máquina páre, e depois retirar a fresadora do molde de fresagem.



6

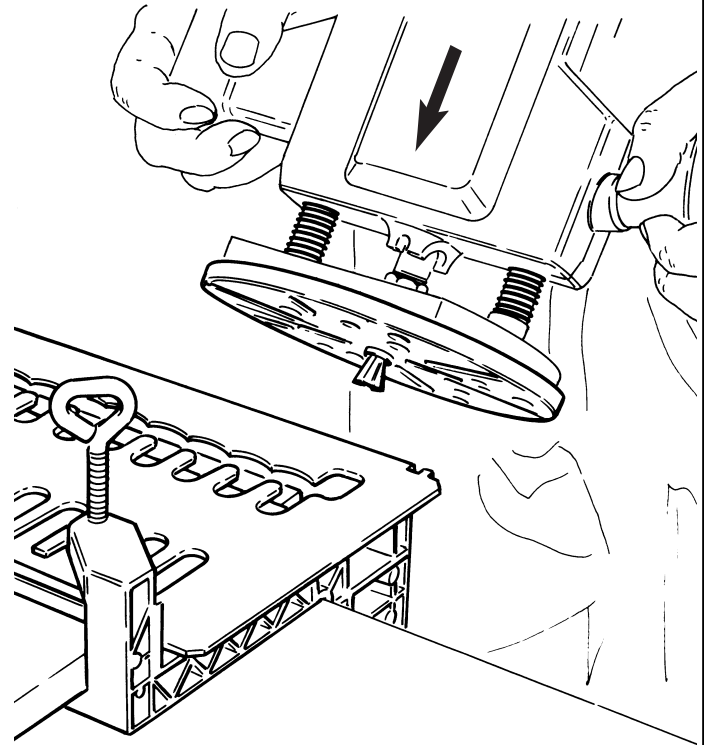

Ⓓ Obs!!!

Fræseren placeres først i fræseskablonen, så overfræseren ligger fladt og stabilt herpå. Derefter tændes for overfræseren og den føres gennem fræseskablonen. Fræseprocessen gennemføres baglæns igen med overfræseren tændt. Efter fræseprocessen løftes fræseren først ud af skablonen når maskinen er stoppet helt.

Ⓔ Obs!!!

Placera först fräsen i fräsmatrisen. Fräsen måste ligga an plant och stabilt. Sätt på fräsen och för den genom matrisen. Uppprepa fräsningen baklänges med maskinen igång. Stäng av maskinen efter fräsningen, vänta tills den har stannat och lyft upp fräsen ur matrisen.

Ⓖ

Aseta jyrsin ensin jyrsimen mallilautaan, niin että yläjyrsin on paikoillaan tasaisesti ja tukevasti. Käynnistä sitten yläjyrsin ja ohjaa se jyrsimen mallilaudan läpi. Toista tämä toimenpide taaksepäin jyrsimen ollessa päällä. Pane laite pois päältä sen jälkeen kun jyrsimisen jälkeen. Odota kunnes laite ei enää käy ja nosta sitten jyrsin jyrsimen mallilaudasta.

Ⓘ Viktig!!!

Først settes fræseren inn i fræsjesablone, hvorved overfræser ligger flat og fast på. Overfræser settes på og føres ved føring av fræsjesablone. Med løpende fræser føres fræseforløpet tilbake. Etter fræseforløpet blir maskinen slått av, vent til maskinen står stille, så blir fræseren tatt ut av fræsjesablone.

Ⓔ Ważne!!!

Frezy należy najpierw umieścić we wzornikach, przy czym frezarka górnowrzecionowa ma znajdować się w pozycji płaskiej i nieruchomej. Włącz frezarkę i prowadź ją przez prowadnicę wzornika frezu. Czynność frezowania powrotnego przeprowadzaj przy pracującym frezie. Po przeprowadzonej czynności frezowania wyłącz maszynę, odczekaj do momentu jej całkowitego ustania po czym usuń frez ze wzornika.

Ⓖ Προσοχή!!!

Προσαρμόστε πρώτα τη φρέζα στο ιχνάριο φρεζαρίσματος, προσέχοντας ώστε η άνω φρέζα να εφάπτεται επίπεδα και σταθερά. Ενεργοποιήστε την άνω φρέζα και περάστε την μέσα στον οδηγό του ιχναρίου φρεζαρίσματος. Με ενεργοποιημένη τη φρέζα επαναφέρετε πάλι τη διαδικασία φρεζαρίσματος. Μετά την διαδικασία φρεζαρίσματος απενεργοποιήστε τη μηχανή, περιμένετε μέχρι να σταματήσει η μηχανή, και κατόπιν βγάλτε τη φρέζα από το ιχνάριο φρεζαρίσματος.

Ⓖ Önemli!!!

İlk önce frezeyi frezeleme şablonunun içine yerleştirin, burada üst freze düz ve sağlam bir şekilde oturmalıdır. Üst freze makinesini çalıştırın ve frezeleme şablonu kılavuzunun içinden geçirin. Freze çalışır vaziyette frezeleme işlemi tekrar geri getirin. Frezeleme işleminden sonra makineyi kapatın, makine tamamen duruncaya kadar bekleyin ve frezeyi şablonun içinden çıkarın.

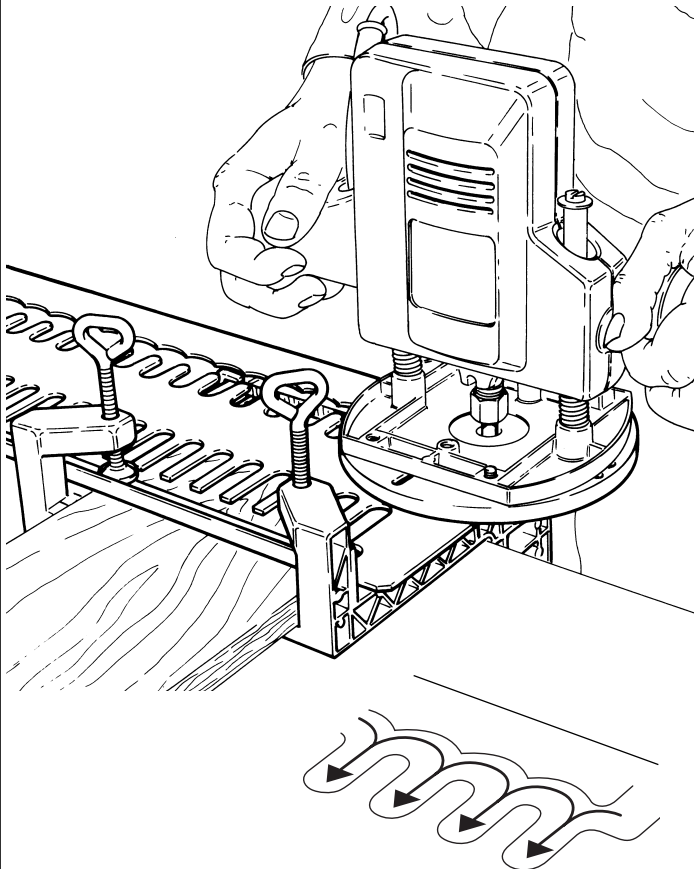

i 20

7

- Ⓓ Fräsen von Fingerzinken für Brettstärken von 10 - 22 mm.
- Ⓖ Producing corner joints where boards have a thickness of between 10 - 22 mm.
- Ⓕ Fraisage de tenons droits pour épaisseurs de planche de 10 à 22 mm.
- Ⓝ Frezen van tandverbindingen voor plankdikten van 10-22 mm.
- Ⓘ Fresatura di giunzione diritte per spessori di tavola da 10 a 22 mm.
- Ⓔ Fresado para empalmes de ensamblado para tablas con grososres de 10 a 22 mm.
- Ⓟ Fresadora de zínco de cabo para espessuras de prancha de 10 - 22 mm.
- ⒹK Fræsning af fingergrater til brædttykkelser fra 10 - 22 mm.
- Ⓢ Fræsning av fingerkilar för brædtjocklekar om 10 - 22 mm.
- Ⓜ Sormisinkkauksen jyrksintä 10 - 22 mm paksuisille laudoille.
- Ⓝ Fræsning av fingersinker for bordtykkelse på 10 - 22 mm.
- Ⓟ Frezowanie wczepów klinowych z przeznaczeniem dla desek o grubości 10 - 22 mm.
- ⒼⓃ Διχαλωτό φρεζάριμα για σανίδια πάχους 10 - 22 mm.
- Ⓝ 10 - 22 mm'lik tahta kalınlıkları için parmak zıvanaların frezelenmesi.

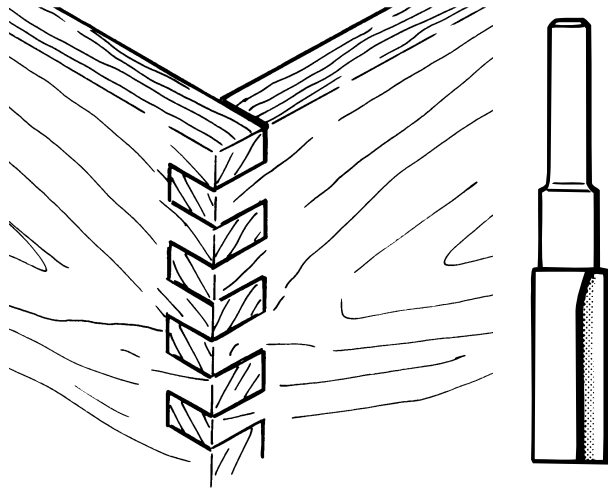

i 21

8

- Ⓓ Anzeichnen der Brettstärke: Brettstärke = Frässtiefe X
- Ⓖ To mark board thickness: Thickness = cutting depth X.
- Ⓕ Marquage de l'épaisseur de planche: Epaisseur de planche = profondeur de fraisage X.
- Ⓝ Aschrijven van plankdikte: Plankdikte = freesdiepte X.
- Ⓘ Marcare lo spessore della tavola: Spessore tavola = profondità di fresatura X.
- Ⓔ Vistas de grososres de tablas: Grosor de la tabla = Profundidad de fresado X.
- Ⓟ Marcação da espessura da prancha: espessura da prancha= profundida de fresagem X.
- ⒹK Markering af brædttykkelsen: brædttykkelse = fræsedybde X.
- Ⓢ Olika kombinationer av brædtjocklekar: Brædtjocklek = fræsningdjup X.
- Ⓜ Laudan paksuuden merkinnät: Laudan paksuus = jyrksinnän syvyys X.
- Ⓝ Opptegne bordtykkelsen; Bordtykkelse = Fresedybde X
- Ⓟ Oznaczenie grubości desek: Grubość deski = Głębokość frezu X
- ⒼⓃ Σημάδεμα του πάχους φρεζαρίσματος: Πάχος σανιδιού = Βάθος φρεζαρίσματος X
- Ⓝ Tahta kalınlığının işaretlenmesi: Tahta kalınlığı = Frezeleme derinliği X

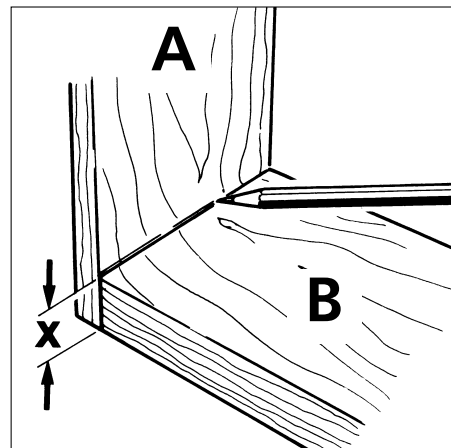

i 23

- Ⓓ bei gleichstarken Brettern:
- Ⓖ If thickness of boards is the same:
- Ⓕ Planches de même épaisseur:
- Ⓝ bij planken met gelijke dikte:
- Ⓘ in caso di tavole di uguale spessore
- Ⓔ Para tablas de igual grosor:
- Ⓟ com pranchas de igual espessura:
- ⒹK ved brædder med forskellig tykkelse:
- Ⓢ lika tjocka bräder:
- Ⓜ saman paksuisten lautojen ollessa kyseessä:
- Ⓝ Ved like tykke bord:
- Ⓟ Przy deskach o tej samej grubości:
- ⒼⓃ Για σανίδια ίδιου πάχους:
- Ⓝ Eşit kalınlıklarda olan tahtalarda:

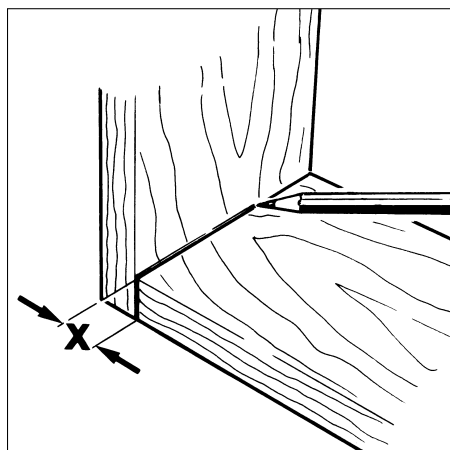

i 24

- Ⓓ bei Brettern verschiedener Stärke:
- Ⓖ If thickness of boards differ:
- Ⓕ Planches d'épaisseur différente:
- Ⓝ bij planken met verschillende dikte:
- Ⓘ in caso di tavole con spessori diversi:
- Ⓔ Para tablas de grosor diferente:
- Ⓟ com pranchas de espessura diferente:
- ⒹK ved forsskelligt tykke brædder:
- Ⓢ bräder av olika tjocklek:
- Ⓜ eri paksuisten lautojen ollessa kyseessä:
- Ⓝ Ved bord med forskjellige tykkelser:
- Ⓟ Przy deskach o różnej grubości:
- ⒼⓃ Για σανίδια διαφορετικού πάχους:
- Ⓝ Farklı kalınlıklarda olan tahtalarda:

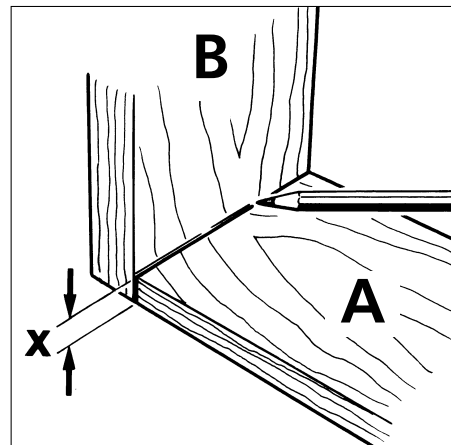

- Ⓓ Linke Anschlagklemme am Arbeitstisch festklemmen. Hilfsbrett (C) auflegen, rechte Anschlagklemme gegen Hilfsbrett (C) schieben und festklemmen. Hilfsbrett (C) soll gleiche Breite haben wie Werkstücke.
- Ⓔ Firmly secure L.H. stop clamp to work table. Place auxiliary board (C) as indicated, push R.H. stop clamp against auxiliary board (C) and clamp securely. The auxiliary board (C) should have the same thickness as work pieces.
- Ⓕ Fixer la mâchoire de serrage gauche sur l'établi. Placer la planche auxiliaire (C), pousser la mâchoire de serrage droite contre la planche auxiliaire (C) et la bloquer.
- Ⓖ Klem de linker aanslagklem op het werkblad vast. Leg hulpplank (C) op het werkblad, schuif de rechter aanslagklem tegen hulpplank (C) aan en zet de klem vast. Hulpplank (C) moet dezelfde breedte hebben als de te bewerken planken.
- Ⓘ Serrare il morsetto di battente sinistro al tavolo di lavoro. Applicare una tavola ausiliaria (C) e spostare il morsetto di battente destro contro la tavola ausiliaria (C) e serrarlo. La tavola ausiliaria (C) deve avere la stessa larghezza della tavola da lavorare.
- Ⓔ Ajustar sujeción tope izquierda a la mesa de trabajo. Colocar la tabla auxiliar (C), empujar la sujeción tope derecha contra la tabla auxiliar (C) y fijarla. La tabla auxiliar (C) deberá tener el mismo grosor que la pieza de trabajo.
- Ⓕ Fixar a mandíbula esquerda de encosto na bancada. Colocar a prancha auxiliar (C), empurrar a mandíbula de encosto direita contra a prancha auxiliar (C) e apertar bem. A prancha auxiliar (C) deverá ter a mesma largura que a peça a trabalhar.
- Ⓓ Venstre anslagsklemme klemmes fast på arbeidsbordet. Hjælpebrædtet (C lægges på, højre anslagsklemme skydes mod hjælpebrædtet (C) og klemmes fast. Hjælpebrædtet (C) bør have samme bredde som emnet.
- Ⓕ Kläm fast vänster spännskruv vid arbetsbordet. Lägg på hjälpbräde (C), skjut vänster spännskruv mot hjälpbräde (C) och drag åt. Hjälpbräde (C) måste vara lika brett som arbetsstycket.
- Ⓖ Kiinnitä vasemman puoleinen vaste työpyytään kiinni. Pane apulauta (C) päälle ja työnnä oikean puoleinen vaste apulautaa (C) vasten ja kiinnitä se. Apulaudan (C) tulisi olla saman levyinen kuin työkappaleiden.
- Ⓖ Venstre stoppeklemme klemmes fast på arbeidsbordet. Hjelpebord (C) legges på, høyre stoppeklemme skyves mot hjelpebord (C) og klemmes fast. Hjelpebord (C) skal ha samme bredde som arbeidsemnet.
- Ⓖ Zamocuj lewy ogranicznik ruchu na stole roboczym. Nałóż deskę pomocniczą (C), dosuń prawy ogranicznik ruchu do deski pomocniczej (C) i zaciśnij go. Deska pomocnicza (C) powinna mieć taką samą szerokość jak przedmioty podlegające obróbce.
- Ⓖ Σφίξτε την αριστερή κλέμα αναστολής στον πάγκο εργασίας. Τοποθετήστε επάνω τη βοηθητική σανίδα (C), σπρώξτε τη δεξιά κλέμα αναστολής κόντρα προς τη βοηθητική σανίδα (C) και σφίξτε την. Η βοηθητική σανίδα (C) πρέπει να έχει το ίδιο πάχος με το προς επεξεργασία υλικό.
- Ⓖ Sol dayanak kiskacını tezgaha bağlayın. Yardımcı tahtayı (C) yatırın, sağ dayanak kiskacını yardımcı tahtanın (C) karşısına itin ve sıkıştırın. Yardımcı tahta (C) iş parçaları ile aynı kalınlıkta olmalıdır.

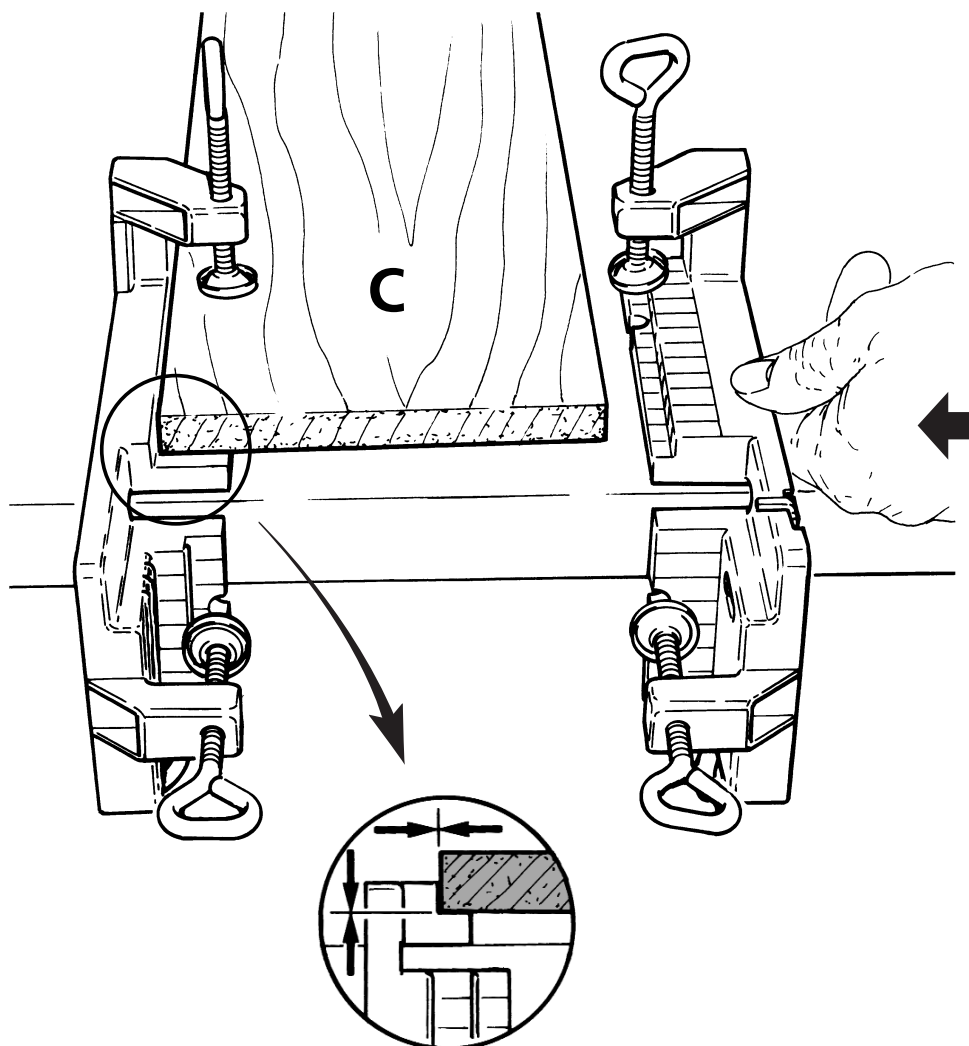

- Ⓓ Einspannen gleichstarker Bretter bis 14 mm Brettstärke:
1. Beim Einspannen der Bretter muß die markierte Linie X immer nach vorn sichtbar sein.
 2. Beide Bretter immer fest an der linken Anschlagklemme anlegen.
 3. Die Oberkanten der Bretter müssen bündig mit dem Hilfsbrett sein.
- Ⓔ To clamp boards up to 14 mm which are of equal thickness:
1. When boards are clamped the marker line X must always be visible at the front.
 2. Both boards must always be hard against the L.H. stop clamp.
 3. The upper edges of the boards must be flush with the auxiliary board.
- Ⓕ Serrage de planches de même épaisseur jusqu'à 14 mm:
1. Placer les planches toujours avec le tracé X visible sur le devant.
 2. Placer les deux planches toujours contre la mâchoire de serrage gauche.
 3. Les arêtes supérieures des planches doivent toujours être de niveau avec la planche auxiliaire.
- Ⓖ Innspannen van planken met gelijke dikte tot 14 mm:
1. Span de te bewerken planken zodanig in de spanklemmen in dat de afgeschreven lijn X naar voren wijst.
 2. Laat beide planken altijd strak tegen de linker aanslagklem aansluiten.
 3. De kopsen kanten van de planken moeten in één lijn liggen met de bovenzijde van hulpplank (C).
- Ⓗ Serraggio di tavole di uguale spessore fino ad uno spessore di tavola fino a 14 mm:
1. Quando si serrano le tavole, la linea marcata X deve trovarsi sempre in avanti.
 2. Appoggiare sempre entrambe le tavole sempre saldamente contro il battente sinistro.
 3. Gli spigoli superiori delle tavole devono essere a livello con la tavola ausiliaria.
- Ⓖ Sujeción de tablas del mismo grosor de hasta 14 mm:
1. La línea marcada con X deberá siempre estar visible por enfrente durante el ajuste de las tablas.
 2. Colocar firmemente ambas tablas en contacto con la sujeción izquierda.
 3. Los cantos superiores de las tablas deben coincidir con la tabla auxiliar.
- Ⓖ Apertar duas pranchas de igual espessura até 14 mm Espessura da prancha:
1. Ao proceder ao aperto das pranchas, a linha marcada dever-se-á poder ver sempre pela frente.
 2. Colocar ambas as pranchas fixamente encostadas à mandíbula esquerda de encosto.
 3. O bordo superior das pranchas deverá coincidir com a prancha auxiliar.
- Ⓖ Fastspænding af lige tykke brædder indtil 14 mm bræddetykkelse:
1. Ved fastspænding af brædderne skal den markerede linje X altid være synlig foran.
 2. Begge brædder lægges altid fast ved venstre anslagsklemme.
 3. Bræddernes overkant skal være i flugt med hjælpebræddet.
- Ⓖ Fastspänning av lika tjocka bräder om upp till 14 mm tjocklek:
1. När bräderna spänns fast måste den markerade linjen X alltid vara synlig framifrån.
 2. Båda bräderna måste ligga an ordentligt vid vänster spännskruv.
 3. Överkanten på bräderna måste vara i jämnhöjd med hjälpbrädet.
- Ⓖ Saman paksuisten lautojen (paksuus korkeintaan 14 mm) kiinnittäminen:
1. Lautoja kiinnitettäessä on merkiviivan X oltava aina näkyvässä etupuolella.
 2. Pana molemmat laudat aina tiukasti kiinni vasemman puoleiseen vasteeseen.
 3. Lautojen yläreunojen täytyy olla samassa tasossa apulaudan kanssa.
- Ⓖ Fastspenning av like tykke bord inntil 14 mm bordtykkelse:
1. Ved fastspenning av bordene må den markerte linjen X alltid være synlig fremover.
 2. Begge bordene legges alltid fast med den venstre stoppeklemmen.
 3. Overkantene til bordene må gå i plan med hjelpebordet.
- Ⓖ Mocowanie desek o tej samej grubości do 14 mm grubości deski:
1. Przy mocowaniu desek oznakowana linia X musi być zawsze widoczna z przodu.
 2. Zakładaj obydwie deski zawsze ściśle przy lewym ograniczniku ruchu.
 3. Górne krawędzie desek muszą być złączne z deską pomocniczą.
- Ⓖ Σφίξιμο σανιδιών ίδιου πάχους έως 14 mm:
1. Κατά το σφίξιμο των σανιδιών πρέπει η σημειωμένη γραμμή X να φαίνεται πάντα από μπροστά.
 2. Τοποθετείτε και τα δύο σανίδια πάντα σταθερά στην αριστερή κλέμα αναστολής.
 3. Οι άνω ακμές των σανιδιών πρέπει να ενώνονται με τη βοηθητική σανίδα.
- Ⓖ 14 mm'ye kadar eşit kalınlıklarda olan tahtaların sıkılması:
1. Tahtalar sıkılırken işaretlenen çizgi X daima öne doğru görünebilmelidir.
 2. Her iki tahtayı daima sol dayanak kısıncasına silme yanaştırın.
 3. Tahtaların üst kenarları yardımcı tahta ile aynı hizada olmalıdır.

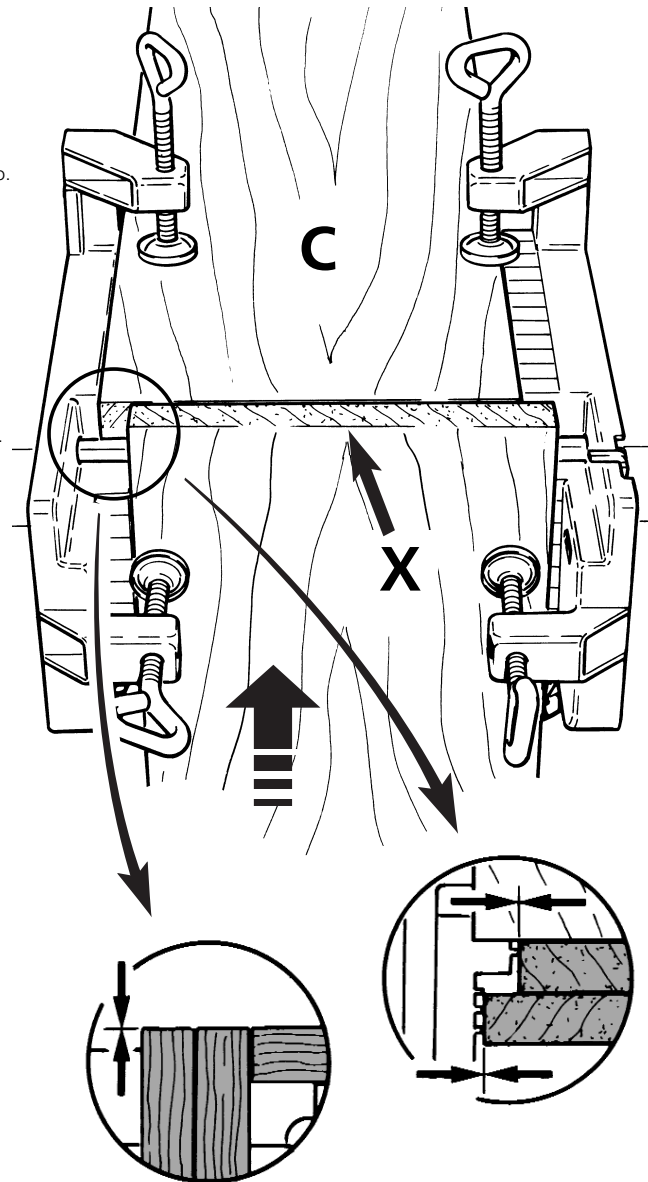

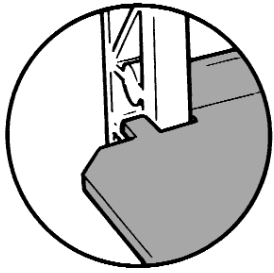

i 27

- Ⓓ Hilfsbrett (C) lösen, Frässchablone mit Fingerzinkenführung nach vorn, von der rechten Seite bis zum Anschlag links einschieben und festklemmen.
- ⒼⒷ Release auxiliary board (C), with corner joint guide facing forward insert template from R.H. side until it reaches the L.H. stop. Clamp securely.
- Ⓕ Retirer auxiliaire (C), insérer le gabarit de fraisage de tenons droits avec le guide sur le devant, de droite à gauche jusqu'à la butée à gauche et le bloquer.
- Ⓗ Draai de aanslagklemmen op hulplank (C) zover los dat de freesmal er van rechts onder geschoven kan worden. Hierbij wijzen de vingervormige geleideopeningen naar voren. Schuif de mal tegen de linker spanklem aan en draai beide klemmen weer vast.

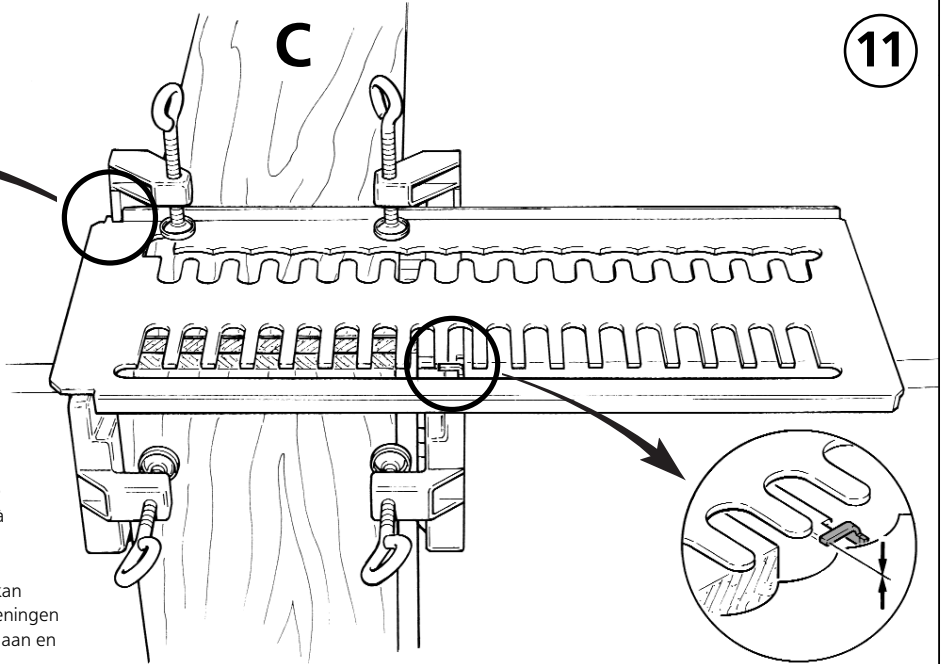

11

- Ⓘ Allentare la tavola ausiliaria (C), inserire la sagoma di fresatura con gli incastrati da tagliare in avanti da destra verso sinistra contro il battente sinistro e serrare.
- Ⓔ Aflojar la tabla auxiliar (C). Introducir por la derecha hasta el tope izquierdo la plantilla de fresado con la guía para dientes rectos hacia adelante y fijarla.
- ⒫ Desapertar a prancha auxiliar (C), empurrar para diante o molde de fresagem com o guia de zinco de cabo, pelo lado direito empurrar até ao encosto e apertar bem.
- Ⓖ Hjelpebræddet (C) løsnes, fræseskabelonen, med fingergratføringen foran, føres fra højre side indtil venstre anslag og klemmes fast.
- Ⓕ Lossa hjälpråde (C), skjut in fingermatrisen från höger ända fram till vänster anslag och spänn fast den.
- Ⓗ Irroita apulauta (C). Työnnä jyrsimen mallilauta ja sormisinkkauksen ohjain eteen ja oikealta puolelta vasemman puoleiseen vasteeseen asti ja kiinnitä se.
- Ⓗ Hjelpebord (C) løsnes, fresesjablon med fingersinkføring fremover, skyves inn fra høyre side, skyves inn mot venstre til den stopper og klemmes fast.
- ⒫ Zwolnij deskę pomocniczą (C), dosuń wzornik frezu z prowadnicą wczepów klinowych do przodu, z prawej strony aż do zderzaka po lewej stronie oraz zaciśnij go nieruchomo.
- ⒼⒻ Λύστε τη βοηθητική σανίδα (C), απρώξτε το ιχνάριο φρεζαρίσματος με τον διχαλωτό οδηγό προς τα εμπρός, από την δεξιά πλευρά μέχρι το σημείο αναστολής αριστερά, και σφιξίτε το.
- Ⓗ Yardımcı tahtayı (C) çikarin, parmak zivana kilavuzlu frezeleme şablonunu öne doğru sağ taraftan sol dayanağa kadar yerleştirin ve sıkın.

- Ⓓ Frästiefe einstellen: Fräser einspannen, Fräser in Frässchablone einsetzen, wobei Oberfräse flach und fest aufliegen muß. Oberfräse so einstellen, dass Unterkante Fräser bündig mit Markierungslinie X ist (siehe Pfeil).

i 28

12

- ⒼⒷ To adjust cutting depth: Clamp on bit. Place bit in template ensuring that router is seated properly and firmly in position. Adjust the router so that the lower edge of the bit is flush with the marker edge X (see arrow).
- Ⓕ Régler la profondeur de fraisage: Monter la fraise. Introduire la fraise dans le gabarit, la défonceuse doit reposer à plat et de manière stable sur le gabarit. Régler la distance de la défonceuse de façon que le bord inférieur de la fraise soit de niveau avec le tracé X (voir flèche).

- Ⓗ Stel de freesdiepte in: Span de frees in het bovenfreesapparaat in Plaats eerst de frees in de mal en zorg ervoor dat het bovenfreesapparaat vlak en stabiel op de mal rust. Stel het apparaat zodanig in dat de onderzijde van de frees in één lijn ligt met de afgeschreven lijn X (zie pijl).

- Ⓘ Regolare la profondità di fresatura: Serrare la fresa. Introdurre la fresa nella sagoma, per cui la fresatrice deve appoggiare bene in piano. Regolare la fresatrice in modo che lo spigolo inferiore della fresa si trovi a livello con la marcatura X (vedere la freccia).

- Ⓔ Ajuste de la profundidad de fresado: Sujetar la fresa. Introducir la fresa en la plantilla de fresado para lo cual la fresadora deberá quedar firme y plana. Ajustar la fresadora de tal forma que el canto inferior de la fresa coincida con la línea X de marcado (ver flecha).

- ⒫ Ajustar a profundidade da fresa: Apertar a fresa. Colocar a fresa sobre o molde de fresagem, ficando a fresa superior/plana e bem assente. Ajustar a fresadora superior de forma que o bordo inferior coincida com a linha de marcação X (ver seta)

- Ⓖ Fræsedybden indstilles: Fræseren spændes fast. Fræseren sættes ind i fræseskabelonen, så overfræseren ligger fladt og stabilt herpå. Overfræseren indstilles således, at fræserens underkant flugter med markeringslinjen X (se pil).

- Ⓕ Inställning av fräsningsdjupet: Spänn fast fräsen. Placera fräsen i fräsmatrisen. Överfräsen måste ligga an plant och stabilt. Ställ in fräsen så att dess underkant befinner sig i linje med de markerade linjen X (se pil).

- Ⓗ Jyrsintäsyvyiden säätäminen: Jännitä jyrsin paikoilleen. Aseta jyrsimen mallilautaan niin, että yläjyrsin on paikoillaan tasaisesti ja lujasti kiinni. Säädä yläjyrsin niin, että jyrsimen alalaita on samassa tasossa merkkiviivan X kanssa (katso nuoli).

- Ⓗ Innstilling av fræsedybde: Freser spennes fast, freser settes inn i fresesjablon, hvorved overfreser må ligge flat og fast på. Overfreser stilles inn slik at underkanten til freseren går i plan med markeringslinjen X (se pil).

- ⒫ Ustaw głębokość frezu: Załóż frezy, umieść frezy we wzorniku, przy czym frezarka górnowrzecionowa musi znajdować się w pozycji płaskiej i nieruchomej. Ustaw frezarkę w ten sposób, aby krawędź dolna była złączna z oznakowaną linią X (patrz strzałka).

- ⒼⒻ Ρύθμιση βάθους φρεζαρίσματος: Σφιξίτε τη φρέζα, προσαρμόστε τη φρέζα στο ιχνάριο φρεζαρίσματος, προσέχοντας ώστε η άνω φρέζα να εφάπτεται επίπεδα και σταθερά. Ρυθμίστε την άνω φρέζα έτσι, ώστε η κάτω ακμή της φρέζας να ενώνεται με τη σημειωμένη γραμμή X (βλέπε βέλος).

- Ⓗ Frezeleme derinliğinin ayarı: Frezeyi takın, frezeyi frezeleme şablonunun içine yerleştirin, burada üst freze düz ve sağlam bir şekilde oturmalıdır. Üst freze makinesini, frezenin üst kenarı X işaretleme çizgisi ile aynı hizada olacak şekilde ayarlayın (ok'a bakınız).

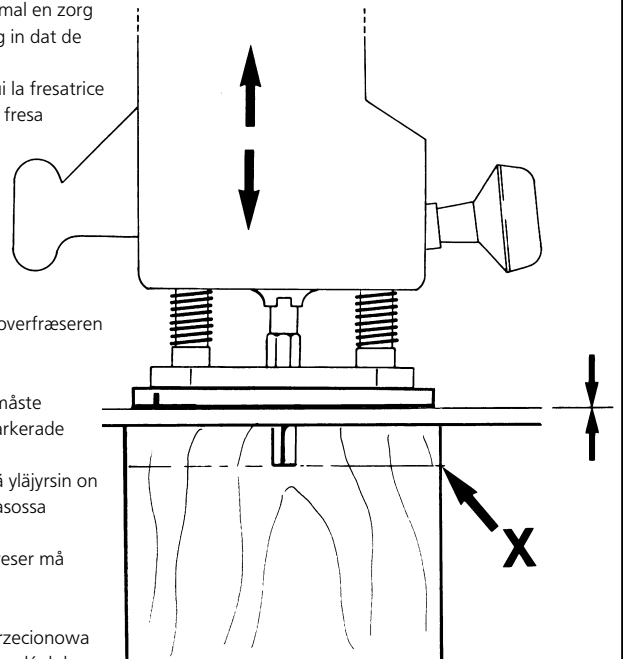

- Ⓓ Fräsen:
Oberfräse einschalten und durch Fräserführung führen. Nach dem Fräsvorgang Maschine ausschalten, warten bis Maschine stillsteht, dann Fräser aus der Frässhablone herausheben.
- Ⓖ To cut:
Switch on router and guide through template guide. At the end of the cutting process switch off the machine, wait until it stops and then remove the bit from the template.
- Ⓕ Fraisage:
Mettre la défonceuse en marche et la guider à travers le guide. L'opération de fraisage terminée, couper le moteur et attendre que la machine soit arrêtée, puis sortir la fraise du gabarit
- Ⓔ Frezen:
Schakel de netspanning in en leidt de roterende frees door de mal. Schakel het apparaat uit nadat de freesbeweging voltooid is. Wacht totdat de roterende frees stilstaat en til nu pas de frees uit de mal.
- Ⓘ Fresatura:
Inserire la fresatrice e portarla attraverso la sagoma. A fresatura ultimata, spegnere la fresatrice, attendere che l'utensile sia fermo e poi sollevare la fresatrice dalla sagoma.
- Ⓔ Fresado:
Encender la fresadora y conducir por la guía de la plantilla de fresado. Después del procedimiento de fresado desconectar la máquina. Esperar hasta que la máquina se detenga y retirar entonces la fresa de la plantilla de fresado.
- Ⓐ Fresar:
Ligar a fresadora superior e empurrar através do guia de fresagem. Após o processo de fresagem, desligar a máquina, esperar até que a máquina pare completamente, e depois retirar a fresadora do molde de fresagem.
- Ⓓ Fræsning:
Fræseren placeres først i fræseskablonen, så overfræseren ligger fladt og stabilt herpå. Derefter tændes for overfræseren og den føres gennem fræseskablonen. Fræseren løftes først ud af skabelonen når maskinen er stoppet helt.
- Ⓔ Fräsning:
Sätt på fräsen och för den igenom matrisen. Stäng av maskinen efter fräsningen, vänta tills maskinen har stannat och lyft upp fräsen ur matrisen.
- Ⓓ Jyrsintäsyvyiden säätäminen:
Jännitä jyrsin paikoilleen. Aseta jyrsimen malliautaan niin, että yläjyrsin on paikoilleen tasaisesti ja lujasti kiinni. Säädä yläjyrsin niin, että jyrsimen alalaita on samassa tasossa merkkiviivan X kanssa (katso nuoli).
- Ⓓ Frese:
Overfreser settes på og føres ved freseføring. Etter freseforløpet blir maskinen slått av, vent til maskinen står stille, så blir freseren tatt ut av fresejablonen.
- Ⓓ Frezowanie:
Włącz frezarkę i prowadź ją przez prowadnicę wzornika frezu. Po przeprowadzonej czynności frezowania wyłącz maszynę, odczekaj do momentu jej całkowitego ustania po czym usuń frez ze wzornika.
- Ⓓ Φρεζάρισμα:
Ενεργοποιήστε την άνω φρέζα και οδηγήστε την μέσω του οδηγού φρεζαρίσματος. Μετά την διαδικασία φρεζαρίσματος απενεργοποιήστε τη μηχανή, περιμένετε μέχρι να σταματήσει η μηχανή, και κατόπιν βγάλτε τη φρέζα από το ιχνάριο φρεζαρίσματος.
- Ⓓ Frezeleme işlemi:
Üst freze makinesini çalıştırın ve frezeleme kılavuzunun içinden geçirin. Frezeleme işleminden sonra makineyi kapatın, makine tamamen duruncaya kadar bekleyin ve frezeyi şablonun içinden çıkarın.

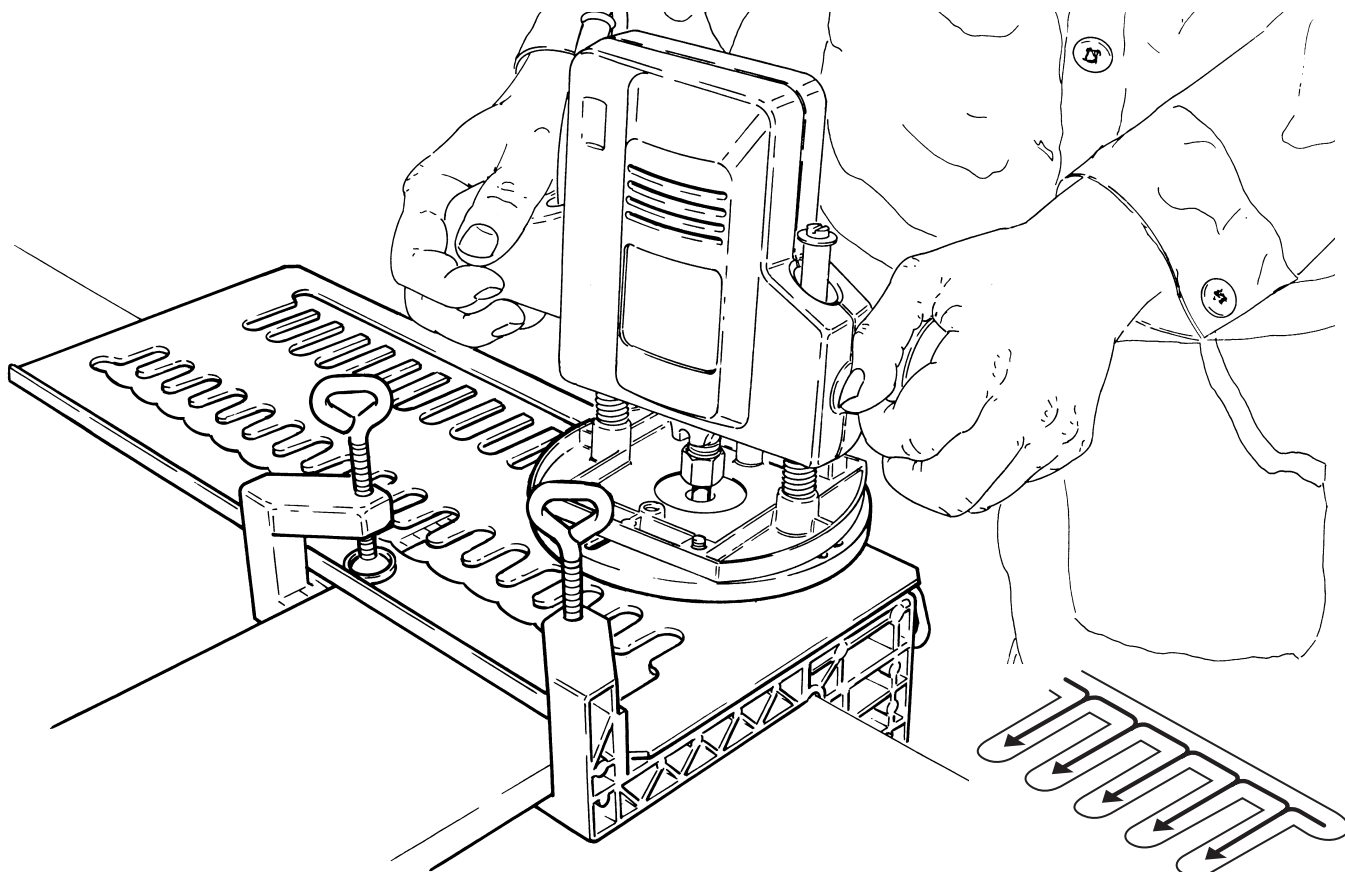

- Ⓓ Fräsen von Brettern über 14 - max. 22 mm Brettstärke und von Brettern verschiedener Brettstärke müssen in zwei Arbeitsgängen ausgeführt werden, d. h.
1. Jedes Brett muß einzeln eingespannt werden,
 2. die Frässhablone wie Abbildungen 14a + 14b gezeigt festgeklemmt,
 3. die Frästiefe nach Markierungslinie X eingestellt werden.
- * Anzeichen der Markierungslinie X siehe Abb. 8
- Ⓔ To shape boards of differing thickness between 14 - 22 mm. Two separate processes are required i.e.
1. each board must be clamped separately,
 2. clamp the template as shown in diagrams 14a + 14b,
 3. Use the marker line x to adjust the cutting depth
- * to mark out line X refer to Diagram 8.
- Ⓕ Le fraisage de planches avec une épaisseur de 14 à 22 mm max. et de plaques d'épaisseur différente doit être effectué en deux passages, soit
1. Placer chaque planche séparément,
 2. Bloquer le gabarit comme indiqué dans les fig. 14a + 14b,
 3. Régler la profondeur de fraisage selon le tracé X
- * Marquage du tracé X voir fig. 8
- Ⓖ Planken met dikte van 14-22 mm of ongelijke dikte moeten in twee deelbewerkingen worden gefreesd. Hiervoor moet u:
1. iedere plank afzonderlijk inspannen,
 2. de freesmal op de in afbeeldingen 14a en 14b getoonde wijze vastklemmen,
 3. de freesdiepte aan de hand van de afgeschreven lijn X instellen.
- * Zie voor het afschrijven van lijn X afbeelding 8.
- Ⓗ Fresatura di tavole oltre 14 fino a 22 mm di spessore e di tavole di spessori diversi deve essere eseguita in due passaggi, vale a dire:
1. ogni tavola viene fissata singolarmente,
 2. serrare la sagoma di fresatura come spiegato nelle figure 14a y 14b,
 3. regolare la profondità di fresatura secondo la linea marcata X,
- * Per la marcatura della linea X vedere la fig. 8
- Ⓙ Fresado de tablas con grosos de mas de 14mm-máximo 22mm y de tablas de grosos diferentes. Se debe proceder en dos pasos:
1. Cada tabla debe ser sujetada por separado,
 2. las plantillas de fresado se fijarán como se muestra en las figuras 14a y 14b,
 3. la profundidad de fresado de ajustará de acuerdo con la línea X de marcado,
- * Dibujo de la línea X de marcado en la figura 8
- Ⓚ A fresagem de pranchas com mais de 14, máx. 22 mm de espessura e de pranchas de diversas espessuras terá que ser feita por duas vezes, isto é:
1. Apertar cada uma das pranchas.
 2. Apertar o molde de fresagem (Fig. 14a + 14b)
 3. Ajustar a profundidade de fresagem de acordo com a linha de marcação X (Fig. 8).
- Ⓛ Fræsning af brædder over 14 - maks. 22 mm bræddtykkelse og brædder af forskellige bræddtykkelse skal udføres i to omgange, dvs.
1. hvert brædt skal spændes enkeltvis på,
 2. fræseskabelonen skal klemmes fast som vist i ill. 14a + 14b,
 3. fræsedybden indstilles jfr. markeringslinien X.
- * Optegning af markeringslinien X: se billede 8
- Ⓜ Fräsning av bräder om över 14 till max. 22 mm tjocklek samt bräder av olika tjocklek måste utföras i två arbetsmoment dvs:
1. Varje bråde måste spännas fast separat,
 2. Fräsmatrisen måste klämmas fast som på bilderna 14a och 14b,
 3. Fräsningsdjupet måste ställas in i jämnhöjd med markeringslinjen X (se bild 8).
- Ⓝ Laudat, jotka ovat paksumpia kuin 14 mm mutta korkeintaan 22 mm ja eri paksuiset laudat on jyrättävä kahdessa eri työvaiheessa, s.o.
1. Jokainen lauta on kiinnitettävä erikseen,
 2. jyrsimen mallilauta on pantava paikoilleen, kuten kuvissa 14a + 14b näkyy,
 3. jyrinnän syvyys on säädettävä merkkiviivan X mukaan.
- * Katso kuva 8 merkkiviivan X piirtämiseksi
- Ⓞ Frësing av bord over 14 – max. 22 mm bordtykkelse og av bord med forskjellig bordtykkelse må utføres i to arbeidsøkter.
- D.v.s. 1. Hvert bord må spennes fast hver for seg,
2. fresesjablonen klemmes fast som på bilde 14a + 14b,
 3. fresedybde stilles inn etter markeringslinje X.
- * Opptegne markeringslinjen X, se bilde 8.
- Ⓟ Frezowanie desek o grubości ponad 14 - max. 22 mm oraz desek o różnej grubości musi być przeprowadzane w dwóch etapach, tzn.
1. Każda deska musi być zakładana oddzielnie,
 2. Wzornik frezu musi być ustawiony jak przedstawiono na rysunkach 14a + 14b,
 3. Głębokość frezu musi być ustawiona według znakowanej linii X.
- * Oznakowanie linii X patrz rys. 8
- Ⓠ Το φρεζάρισμα σανιδιών πάχους από 14 - το ανώτερο 22 mm και σανιδιών διαφορετικού πάχους πρέπει να γίνεται σε δύο διαφορετικές διαδικασίες φρεζαρίσματος. δηλ.
1. κάθε σανίδι πρέπει να σφίχτεί ξεχωριστά, 2. το ιχνάριο φρεζαρίσματος πρέπει να σταθεροποιηθεί όπως φαίνεται στις απεικονίσεις 14a + 14b,
 3. το βάθος φρεζαρίσματος πρέπει να ρυθμιστεί σύμφωνα με τη σημειωμένη γραμμή X.
- * Σημάδεμα της σημειωμένης γραμμής X βλέπε απεικ. 8
- Ⓡ 14 – maksimum 22'lik tahtaların ve farklı kalıklıkta olan tahtaların frezelenmesi iki kademedede yapılmalıdır, yani
1. Her tahta tek tek sıkıştırılmalıdır.
 2. Frezeleme şablonu 14a + 14b nolu şekillerde olduğu gibi sıkılmalıdır,
 3. frezeleme derinliği X işaretleme çizgisine göre ayarlanmalıdır.
- * İşaretleme çizgisinin X çizilmesi, bakınız Şekil 8

- Ⓓ Stellung der Frässhablone im 1. Fräsgang an Brett A..
- Ⓖ Position of the template for the first cut of board A.
- Ⓕ Position du gabarit au premier passage sur la planche A.
- Ⓝ Positie van de freesmal bij de eerste deelbewerking van plank A.
- Ⓘ Posizione della sagoma di fresatura al primo passaggio sulla tavola A.
- Ⓔ Posición de la plantilla de fresado en el primer fresado en la tabla A.
- Ⓟ Posição do molde de fresagem na primeira fresagem na prancha A.
- Ⓚ Fræseskabelonens position ved. 1. fræseproces på brædt A.
- Ⓢ Placering av fräsmatrisen vid fräsning av bråde A (moment 1).
- Ⓜ Jyrsimen mallilaudan asento jyrsintävaiheessa 1. laudalla A.
- Ⓝ Fresesjablonens stilling i 1. freseomgang på bord A.
- Ⓟ Pozycja wzornika frezu w pierwszym etapie frezowania przy desce A.
- Ⓖ Θέση του ιχναρίου φρεζαρίσματος στην 1η φάση φρεζαρίσματος στο σανίδι Α.
- Ⓜ Frezeleme şablonunun tahta A'da yapılan 1. Frezeleme işlemindeki pozisyonu.

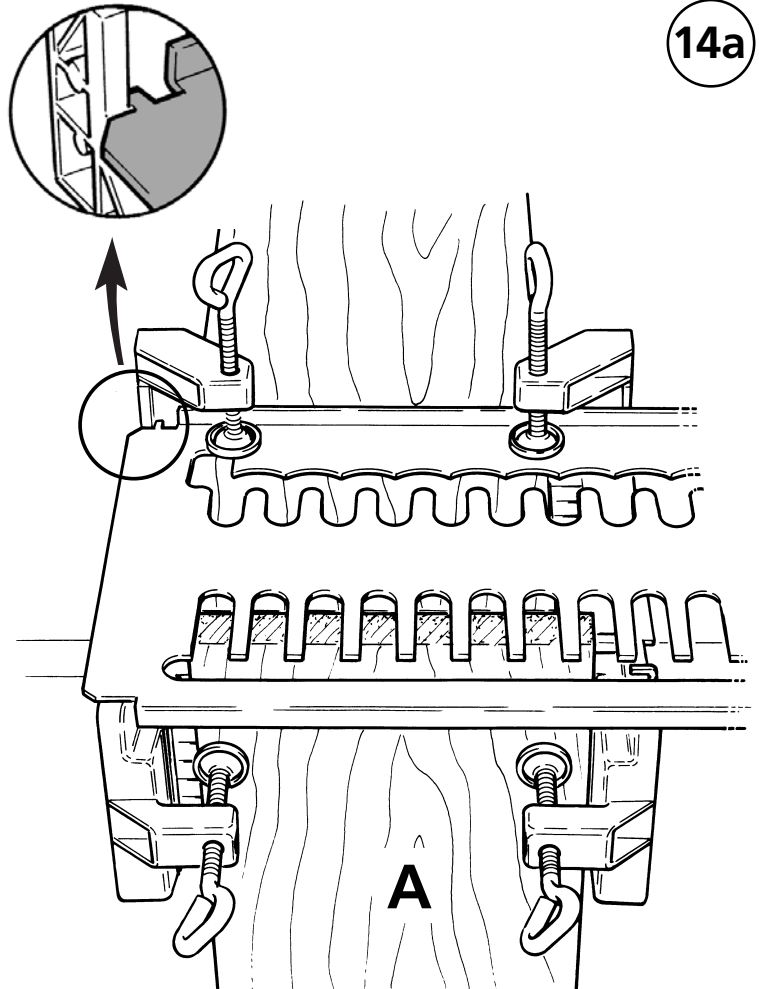

- Ⓓ Stellung der Frässhablone im 2. Fräsgang an Brett B.
Frässhablone ist versetzt.
- Ⓖ Position of template for the second cut of board B.
Template is offset.
- Ⓕ Position du gabarit au deuxième passage sur la planche B.
Le gabarit est décalé.
- Ⓝ Positie van de freesmal bij de tweede deelbewerking van plank B.
Freesmal opnieuw gepositioneerd.
- Ⓘ Posizione della sagoma di fresatura al secondo passaggio sulla tavola B.
La sagoma di fresatura è spostata.
- Ⓔ Posición de la plantilla de fresado en el segundo fresado en la tabla B.
- Ⓟ Posição do molde de fresagem na segunda fresagem na prancha B.
O molde de fresagem está deslocado.
- Ⓚ Fræseskabelones position ved 2. fræseproces på brædt B.
Fræseskabelonen er forskudt.
- Ⓢ Placering av fräsmatrisen vid fräsning av bråde B (moment 2).
Matrisen är nu forskjuten.
- Ⓜ Jyrsimen mallilaudan asento jyrsintävaiheessa 2. laudalla B.
Jyrsimen mallilauta on sirtynyt.
- Ⓝ Fresesjablonens stilling i 2. freseomgang på bord B.
Fresesjablone er forskyvd.
- Ⓟ Pozycja wzornika frezu w drugim etapie frezowania przy desce B.
Wzornik jest przesunięty.
- Ⓖ Θέση του ιχναρίου φρεζαρίσματος στην 2η φάση φρεζαρίσματος στο σανίδι Β.
Ιχνάριο φρεζαρίσματος έχει μετατοπισθεί.
- Ⓜ Frezeleme şablonunun tahta B'de yapılan 2. Frezeleme işlemindeki pozisyonu.
Frezeleme şablonu kaydırılmıştır.

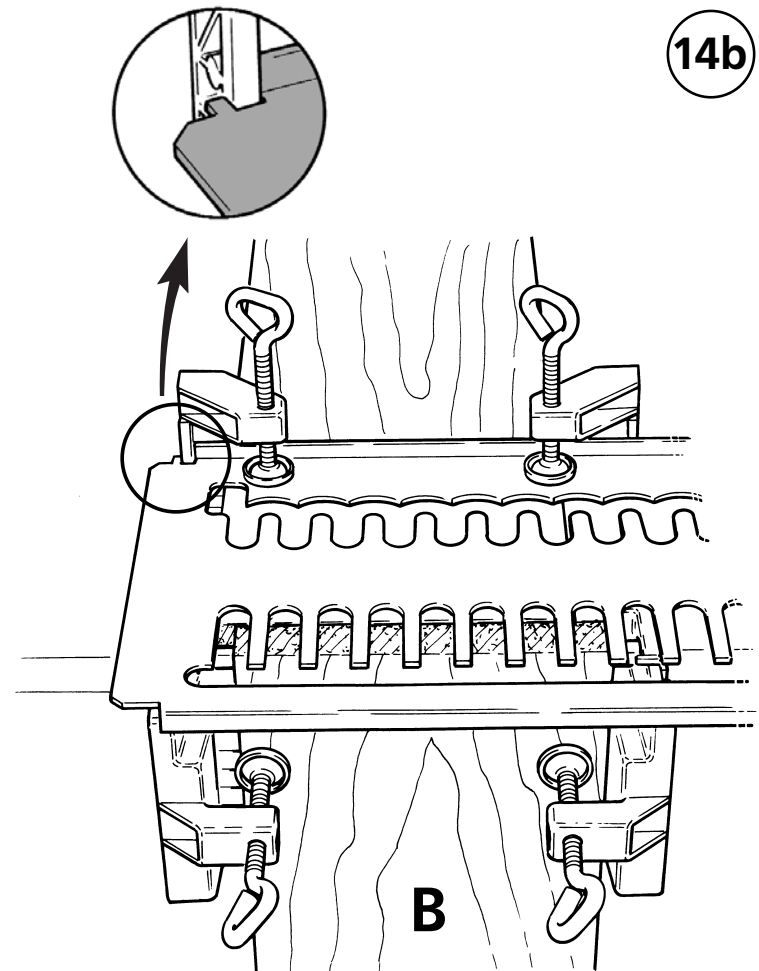

- Ⓓ Stirnflächenverbindungen sind nur mit Fingerzinkenfräser möglich. Diese Zinkenverbindung ist eine hervorragende Möglichkeit zwei Bretter mit den Stirnflächen zu verbinden. Gleichstarke Bretter bis 14 mm Brettstärke werden zusammen gefräst, wie in Abb. 9 - 10 - 11 - 12. Gleichstarke Bretter von 14 - 22 mm werden in 2 Arbeitsgängen ausgeführt, wie in Abb. 14 - 14a - 14b.
- Ⓔ End joints can only be created using the combjoint bit. This is an excellent way of joining the end surfaces of two boards. Boards with an equal thickness up to 14 mm are cut simultaneously as shown in Diagrams 9 - 10 - 11 - 12. Board of equal thickness between 14 - 22 mm are cut in two separate processes as indicated in Diagrams 14 - 14a - 14b.
- Ⓕ Les assemblages en bout ne sont possibles que par fraisage de tenons droits. Cet assemblage à tenons représente une solution excellente pour assembler deux planches bou-à-bout. Le fraisage des planches de même épaisseur jusqu'à 14 mm est effectué en un seul passage représenté dans les fig. 9 - 10 - 11 - 12. Le fraisage des planches de même épaisseur de 14 à 22 mm est effectué en deux passages représentés dans les fig. 14 - 14a - 14b.
- Ⓖ Kopse verbindingen kunt alleen met het hulpstuk voor tandverbindingen frezen. Met dit type houtverbinding bereikt u een uitstekende verbinding van de kopse kanten. Planken met gelijke dikte tot 14 mm worden samen gefreesd, zie hiervoor de afbeeldingen 9, 10, 11 en 12. Planken met gelijke dikte van 14 - 22 mm worden in 2 deelbewerkingen gefreesd, zie hiervoor de afbeeldingen 14, 14a en 14b.
- Ⓘ Giunzioni ad incastro frontale sono possibili solo con la fresa diritta. Queste giunzioni ad incastro rappresentano una ottima possibilità per giuntare due tavole frontalmente. Tavole dello stesso spessore fino allo spessore di 14 mm vengono fresate assieme come indicato illustrato nelle figure 9 - 10 - 11 - 12. Tavole di uguale spessore da 14 a 22 mm vengono fresate in due passaggi, come indicato nelle figure 14 - 14a - 14b.
- Ⓔ Empalmamientos frontales de cantos son posibles únicamente con fresas de dientes rectos. Esta unión es una posibilidad excelente para unir dos tablas frontalmente por sus cantos. Tablas con el mismo grosor de hasta 14 mm de espesor son fresadas como se muestra en las figuras 9, 10, 11 y 12. Tablas del mismo grosor de 14 hasta 22 mm son fresadas en dos pasos como se muestra en las figuras 14, 14a, 14b.
- Ⓐ Só é possível fazer as uniões de passo com a fresadora de zinco de cabo. Esta liga de zinco é uma excelente possibilidade para unir duas pranchas com passos. As pranchas de igual espessura até 14 mm são fresadas juntamente (Fig. 9-12). As pranchas de igual espessura de 14 - 22 mm são fresadas por duas vezes (Fig. 14-14b).
- Ⓓ Frontfladeforbindelser kan kun udføres med fingergratfræsere. Disse gratforbindelser egner sig glimrende til at forbinde 2 brædder med frontfladerne. Lige tykke brædder indtil 14 mm brættykkelse fræses sammen, som i ill. 9 - 10 - 11 - 12. Lige tykke brædder fra 14 til 22 mm bearbejdes i to omgange, som i ill. 14 - 14a - 14b.
- Ⓔ Frontfogar kan endast göras med fingerfräsning. Denna typ av fogar är ett utmärkt sätt att förbinda körtändorna på två bräder. Jämnhöjda bräder om upp till 14 mm tjocklek kan fräsas ihop (se bilderna 9 till 12). Jämnhöjda bräder om mellan 14 och 22 mm tjocklek måste fräsas i två arbetsmoment (se bilderna 14, 14a och 14b).
- Ⓖ Otsapintaliitännät ovat mahdollisia vain sormisinkkausjyrsimen avulla. Tämän sinkkausliitännän avulla voidaan yhdistää kahden laudan otsapinnat erityisen hyvin. Saman paksuiset laudat, jotka ovat enintään 14 mm paksuisia, jyrätyään toisiinsa kiinni, kuten kuvassa 9 - 10 - 11 - 12 näkyy. Saman paksuiset laudat, jotka ovat 14-22 mm paksuja, jyrätyään kahdessa eri työvaiheessa kuvien 14 - 14a - 14b esittämällä tavalla.
- Ⓖ Frontfladeforbindelser er kun mulig med fingersinkfræser. Denne sinkforbindelsen er en utmerket mulighed til å forbinde to bord med frontflatene. Like tykke bord inntil 14 mm bordtykkelse fræses sammen, som på bilde 9 - 10 - 11 - 12. Like tykke bord fra 14 - 22 mm blir utført i 2 arbeidsøkter, som på bilde 14 - 14a - 14b.
- Ⓔ Połączenia przekrojów poprzecznych możliwe są jedynie przy użyciu frezu do wcięć klinowych. To połączenie klinowe jest wyśmienitą możliwością aby połączyć dwie deski o przekrojach poprzecznych. Deski o tych samych grubościach do 14 mm grubości są frezowane razem, jak przedstawiono na rys. 9 - 10 - 11 - 12. Deski o tych samych grubościach od 14 - 22 mm podlegają obróbce w dwóch etapach, jak przedstawiono na rys. 14 - 14a - 14b.
- Ⓔ Οι συνδέσεις μετωπιαίων επιφανειών είναι δυνατές μόνο με διαχαλωτές φρέζες. Αυτή η διαχαλωτή σύνδεση αποτελεί μία υπέροχη δυνατότητα για τη σύνδεση δύο σανιδιών με τις μετωπιαίες επιφάνειες. Σανίδια ίδιου πάχους έως 14 mm φρεζαρίζονται μαζί, όπως στις απεικ. 9 - 10 - 11 - 12. Σανίδια ίδιου πάχους από 14 - 22 mm φρεζαρίζονται σε 2 φάσεις, όπως στις απεικ. 14 - 14a - 14b.
- Ⓖ Alın yüzeyi bağlantıları yalnızca parmak zivana frezesi ile mümkündür. Bu zivana bağlantısı, iki tahtayı alın yüzeyleri ile bağlamak için mükemmel bir çözümdür. 14 mm'ye kadar eşit kalınlıkta olan tahtalar beraber frezelenir, şekil 9-10-11-12 de görüldüğü gibi. 14 - 22 mm'lik eşit kalınlıkta olan tahtalar 2 işlemden frezelenir, şekil 14-14a-14b'de görüldüğü gibi.

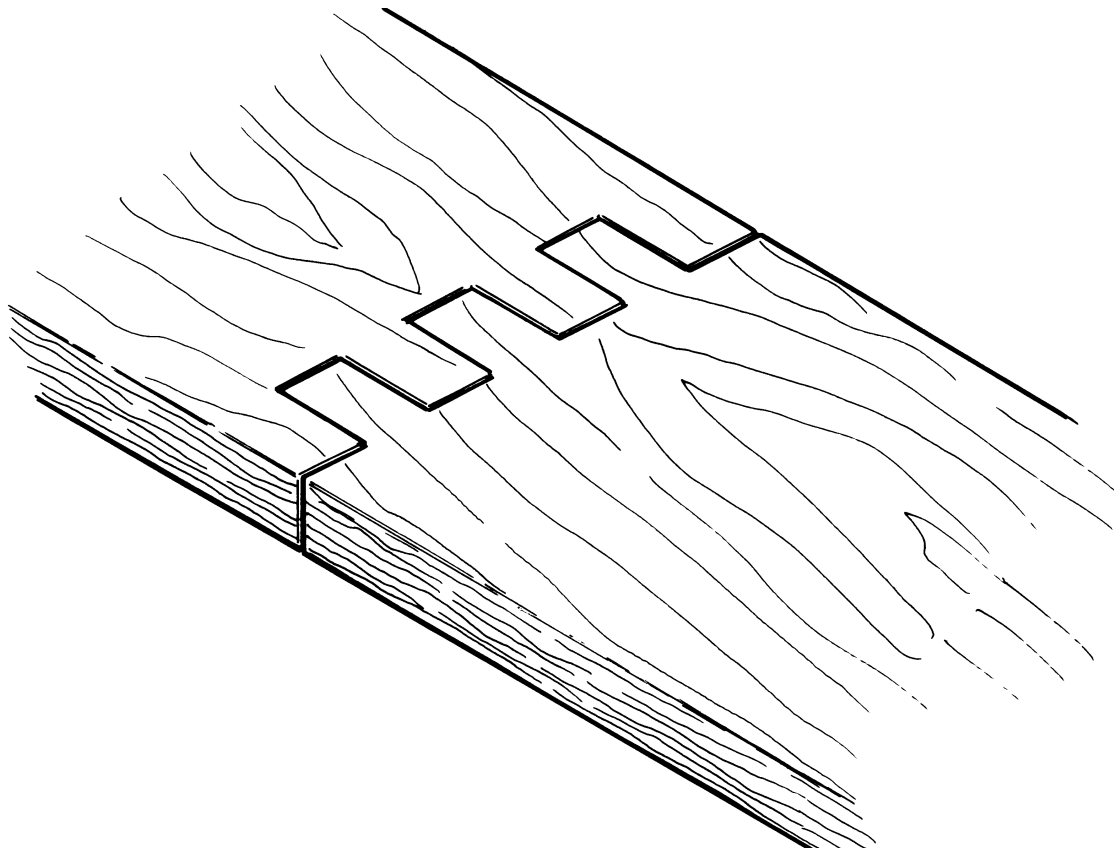

Veiligheidstips

- Lees voor gebruik in ieder geval de veiligheidsvoorschriften van de machines.
- Deze apparaten moeten aan de VDE-richtlijnen beantwoorden. Apparaten vanaf het bouwjaar 1995 moeten een CE-teken hebben.
- Verwijder u in principe de netstekker:
 - voor het verwisselen van apparaten
 - voor het verwisselen van werkstukken
 - voor onderhoudswerkzaamheden
 - wanneer het apparaat niet gebruikt wordt
- Controleer voordat u begint of het apparaat en het gereedschap goed werken. Werk nooit met beschadigd of stomp gereedschap.
- Controleer voordat u met uw werkzaamheden begint of het apparaat dat u wilt gebruiken goed vast zit (bijv. schroefverbindingen).
- Span het te bewerken gedeelte vast.
- Let erop dat u in een veilige stand staat. Dit geldt ook voor de apparaten die u gebruikt.
- Let bij alle apparaten en al het gereedschap dat u gebruikt op de gegevens m.b.t. min./max. toerental en de draairichting die op het product, de verpakking of in de gebruiksaanwijzing staan.
- Gebruik gereedschap alleen voor het doel waarvoor het geschikt is.
- Verwijder nooit de veiligheidsvoorzieningen.
- Zorg voor goed passende kleding (vooral an de mouwen) en bescherm uw haren.
- Bescherm uw oren bij werkzaamheden die veel lawaai maken.
- Draag bij werkzaamheden waarbij stof, splinters, stoom of vonken ontstaan een veiligheidsbril en een mond/neusbescherming.
- Werk nooit naar het lichaam toe.
- Pak nooit in lopende apparaten.
- Let erop dat alle elektrische apparaten tegen water, stof en vochtigheid zijn beschermd.
- Houd kinderen van uw werkplaats vandaan en berg uw apparaten en gereedschap veilig op.
- Laat nooit mensen zonder ervaring of zonder toezicht met uw apparaten en gereedschap werken.
- Werk altijd systematisch en geconcentreerd.
- Houd u werkplaats altijd netjes in orde.
- Gebruik alleen originele reserveonderdelen van wolcraft®.

Consignes de sécurité

- Respectez absolument les prescriptions de sécurité des fabricants de vos machines motrices.
- Ces appareils doivent être conformes aux normes VDE. Les appareils fabriqués à partir de 1995 doivent avoir le sigle CE.
- Veillez à débrancher systématiquement la fiche de la prise de secteur :
 - avant de changer d'appareil
 - avant de changer la pièce à usiner
 - avant les travaux d'entretien
 - en cas de non-utilisation de l'appareil.
- Vérifiez le bon fonctionnement des appareils et outils avant de commencer le travail. N'utilisez jamais des outils détériorés ou émoussés.
- Avant de commencer à travailler, veuillez toujours vérifier le bon assemblage des appareils à utiliser (p. ex. les vissages).
- Serrer fermement les pièces à usiner.
- Veillez à la stabilité des appareils employés ainsi qu'à votre propre stabilité.
- Observez les données de vitesse de rotation minimum et maximum ainsi que le sens de rotation tels qu'indiqués sur l'article, l'emballage ou dans le mode d'emploi des appareils et outils utilisés.
- Utilisez les outils seulement pour les travaux qui leur sont désignés.
- N'enlevez jamais les dispositifs protecteurs d'origine.
- Faites attention à ce que vos vêtements soient bien ajustés au corps (en particulier les manches) et protégez vos cheveux.
- Veillez à ménager l'huile lors de travaux bruyants.
- Lors de travaux entraînant des poussières, des copeaux, des vapeurs ou des étincelles, veillez à porter des lunettes et un masque bucco-nasal de protection.
- Ne travaillez jamais en direction de votre corps.
- N'engagez jamais la main dans une machine en marche.
- Prenez garde à ce que tous les appareils électriques soient protégés de l'humidité et de la poussière.
- Interdisez aux enfants l'accès de votre atelier et conservez vos appareils et outils dans un endroit verrouillé.
- Ne laissez jamais des personnes inexpérimentées travailler avec vos appareils et outils sans instructions ou sans surveillance.
- Travaillez toujours avec organisation et concentration.
- Maintenez votre lieu de travail ordonné.
- Utilisez exclusivement les pièces de rechange wolcraft® originales.

Safety instructions

- It is essential to comply with the safety instructions of the manufacturers who made your drive machines.
- These appliances must conform to the VDE regulations. Appliances built after 1995 must have CE certification.
- Always disconnect the power supply:
 - before changing attachments
 - before changing work pieces
 - before maintenance jobs
 - while the equipment is not in use.
- Before commencing work, test the operability of the equipment and the tools. Never work with damaged or blunt tools.
- Before commencing work, check that the equipment is mounted correctly (e.g. check screwed joints).
- Firmly clamp the work piece into position.
- Ensure that the equipment is firmly supported and that you are standing in a stable position and on firm ground.
- When using equipment and tools be sure to follow the data that is specified on the product, the packaging or in the operating instructions concerning minimum/maximum speeds and the rotation direction.
- The tools should only be used for their intended purpose.
- Never remove any protective devices.
- Ensure that your clothes (especially sleeves) are not flapping around and protect your hair.
- Protect your ears when carrying out work which produces a high level of noise.
- Wear safety goggles and protection for the mouth and nose when carrying out work which produces dust, shavings, fumes or sparks.
- Never work towards your body.
- Never reach into the equipment while it is in operation.
- Ensure that all electrical equipment is protected against damp, dust and humidity.
- Keep children away from your workshop and store your equipment and tools in a safe place.
- Never allow inexperienced persons to work with your equipment and tools without instruction or supervision.
- Always plan your work carefully and be sure to maintain concentration.
- Keep your workplace neat and tidy.
- Use only spare parts from wolcraft®.

Sicherheitstips

- Beachten Sie unbedingt die Sicherheitsvorschriften der Hersteller Ihrer Antriebsmaschinen.
- Diese Geräte müssen den VDE-Richtlinien entsprechen. Geräte ab dem Baujahr 1995 müssen ein CE-Zeichen haben.
- Ziehen Sie grundsätzlich den Netzstecker:
 - vor dem Wechsel von Geräten
 - vor dem Wechsel von Werkstücken
 - vor Wartungsarbeiten
 - bei Nichtbenutzung
- Prüfen Sie vor Arbeitsbeginn die Funktionsfähigkeit der Geräte und Werkzeuge. Arbeiten Sie nie mit beschädigtem oder stumpfem Werkzeug.
- Prüfen Sie immer vor Arbeitsbeginn die richtige Montage der verwendeten Geräte (z.B. Schraubverbindungen).
- Spannen Sie das zu bearbeitende Teil fest.
- Achten Sie darauf, dass Sie selbst und die verwendeten Geräte immer einen sicheren Stand haben.
- Beachten Sie bei den verwendeten Geräten und Werkzeugen die auf dem Produkt, der Verpackung oder in der Bedienungsanleitung angegebenen Daten über Min./Max.-Drehzahl und Drehrichtung.
- Benutzen Sie Werkzeuge nur für ihren eigentlichen Bestimmungszweck.
- Entfernen Sie nie vorhandene Schutzvorrichtungen.
- Sorgen Sie dafür, dass Ihre Kleidung anliegt (insbesondere Ärmel) und schützen Sie Ihre Haare.
- Schützen Sie Ihr Gehör bei Arbeiten, die großen Lärm verursachen.
- Tragen Sie bei allen Arbeiten, bei denen Staub, Späne, Dämpfe oder Funken entstehen, eine Schutzbrille und einen Mund-/Nasenschutz.
- Arbeiten Sie nie auf den Körper zu.
- Greifen Sie nie in laufende Geräte.
- Achten Sie darauf, dass alle elektrischen Geräte vor Nässe, Staub und Feuchtigkeit geschützt sind.
- Halten Sie Kinder von Ihrer Werkstatt fern und bewahren Sie Ihre Geräte und Werkzeuge gesichert auf.
- Lassen Sie nie Unerfahrene ohne Anleitung oder Aufsicht mit Ihren Geräten und Werkzeugen arbeiten.
- Arbeiten Sie immer planvoll und konzentriert.
- Halten Sie Ihren Arbeitsbereich in Ordnung.
- Verwenden Sie nur original wolcraft®-Ersatzteile.

DK

Sikkerhedstips

- Overhold altid sikkerhedsforskrifterne fra fabrikanten af Deres drivmaskiner.
- Disse redskaber skal være i overensstemmelse med VDE-bestemmelserne. Redskaber fra og med 1995 skal være CE-mærket.
- De bør altid trække stikket ud
 - før skift af redskaber
 - før skift af arbejdsmerer
 - før vedligeholdelsesarbejder
- Når drejebænkene ikke er i brug
- Kontroller apparaternes og værktøjets funktionsevne før De begynder at arbejde. Der bør aldrig benyttes beskadiget eller sløvt værktøj.
- Kontroller om de anvendte apparater er monteret rigtigt, før De begynder at arbejde. (f. eks. skruerforbindelser).
- Spænd arbejdsmerket fast
- Sørg for, at De selv og de apparater der anvendes altid står sikkert.
- Overhold altid de angivelser for max./min. omdrejnings-tal og drejningsretning, som er angivet på værktøjet selv, dets forpakning eller i betjeningsvejledningen.
- Værktøjet bør kun benyttes efter dets egentlige bestemmelse.
- Eksisterende beskyttelsesanordninger må aldrig fjernes selv, dets forpakning eller i betjeningsvejledningen.
- Beskyt hørelsen ved arbejde, som forårsager meget støj.
- Bær altid beskyttelsesbriller, faste beskyttelseshandsker og mund/næsebeskyttelse ved arbejde som forårsager støv, spåner, dampe eller gnister.
- Arbejd aldrig henimod kroppen.
- Grib aldrig ind i arbejdende apparater.
- Sørg for, at alle elektriske apparater er beskyttet mod fugtighed, støv og væde.
- Børn bør ikke opholde sig i Deres værksted og Deres apparater bør opbevares utilgængeligt for uvedkomende.
- De bør aldrig lade uerfarne arbejde med Deres apparater el. værktøj uden instruktion og opsyn.
- Arbejd altid efter plan og koncentreret.
- Sørg altid for orden, hvor De arbejder.
- Anvend kun originale wolcraft® reservedele.

P

Avisos de segurança

- Observe imprimeiramente as prescrições de segurança do fabricante do seu motor de propulsão.
- Estes aparelhos deverão obedecer às directivas VDE. Aparelhos de fabrico a partir do ano de 1995 deverão incluir a marca CE.
- Em princípio, remova sempre a ficha da rede,
 - antes de trocar de aparelho
 - antes de trocar de ferramenta
 - antes de efectuar trabalhos de manutenção
- sempre que não esteja a proceder à sua utilização.
- Antes de iniciar o trabalho, controle o funcionamento dos aparelhos e das ferramentas. Nunca trabalhe com ferramentas danificadas ou gastas.
- Antes de dar início ao trabalho, verifique sempre, se os aparelhos que pretende utilizar estão correctamente montados (por exemplo, uniões rosçadas, etc.)
- Tenda sempre firmemente a peça a trabalhar.
- Tenha sempre cuidado, no que se refere a uma posição estável da sua própria pessoa e dos aparelhos a utilizar.
- Observe sempre os dados indicados no próprio produto, na embalagem ou nas instruções de operação, referentes ao número de rotações mínimo e máximo e ao sentido de rotação dos aparelhos e das ferramentas utilizados.
- Utilize sempre ferramentas para os fins, a que elas verdadeiramente se destinam.
- Nunca remova os dispositivos de protecção existentes.
- Precauvenha, de modo a que o seu vestuário assente correctamente (especialmente no que diz respeito às mangas) e, proteja os cabelos.
- Proteja os ouvidos, ao efectuar trabalhos, que dão origem a forte ruído.
- Utilize óculos de protecção e um dispositivo de protecção para boca/nariz, em todos os trabalhos, dos quais resulte a produção de pó, aparas e vapores.
- Nunca trabalhe na direcção do corpo.
- Nunca toque em aparelhos em movimento.
- Preste atenção à protecção de aparelhos eléctricos contra a água, o pó e a humidade.
- Mantenha as crianças fora do alcance da sua oficina e mantenha aparelhos e ferramentas fora do alcance das mesmas.
- Nunca deixe pessoas inexperientes trabalhar com os seus aparelhos, sem a devida instrução prévia e fora de vigilância.
- Trabalho sempre segundo o plano e com toda a concentração.
- Mantenha o seu local de trabalho arrumado.
- Só utilize peças sobressalentes de fabrico original wolcraft®.

E

Indicaciones de seguridad

- Rogamos tener en cuenta las normas de seguridad del fabricante, relativas a sus máquinas motrices.
- Estos aparatos deben corresponder a las normas VDE. Los aparatos fabricados a partir del año 1995 tienen que llevar la marca CE.
- Hay que sacar siempre el enchufe:
 - antes de cambiar los aparatos
 - antes de cambiar las piezas de trabajo
 - antes de realizar trabajos de mantenimiento
 - al no utilizar el aparato.
- Antes de empezar a trabajar, comprueben si su aparato o herramienta está en perfectas condiciones. No trabajen nunca con herramientas defectuosas o desafiladas.
- Antes de empezar a trabajar, comprueben siempre el montaje correcto de los aparatos utilizados (por ejemplo uniones rosçadas).
- La pieza de trabajo debe fijarse de forma segura.
- Asegúrense que la máquina y Vds. se encuentren siempre en una posición segura.
- Tengan en cuenta los datos de los aparatos y herramientas a utilizar, relativos al número de revoluciones mín./máx. y al sentido de giro, indicados en el mismo producto, el embalaje o en las instrucciones de manejo.
- Utilicen las herramientas sólo para el uso previsto.
- No retiren nunca los dispositivos de seguridad.
- No utilicen ropa ancha (especialmente mangas), que pueda introducirse en el aparato, y proteja su cabello.
- Protejan sus oídos en trabajos de mucho ruido.
- Utilicen gafas protectoras y una protección de boca/nariz en trabajos que desprendan polvo, virutas, vapores o chispas.
- No trabajen nunca en dirección hacia su cuerpo.
- No introduzcan nunca las manos en aparatos que estén funcionando.
- Todos los aparatos eléctricos se deben proteger contra el polvo y la humedad.
- No permitan la entrada de niños en su taller y guarden sus aparatos y herramientas en lugar seguro.
- No permitan que personas inexpertas trabajen con sus aparatos y herramientas sin vigilancia y sin haber recibido instrucción.
- Trabaja siempre según plan y de forma concentrada.
- Mantengan su lugar de trabajo ordenado.
- Utilicen sólo recambios originales wolcraft®.

I

Istruzioni di sicurezza

- Osservare assolutamente le norme di sicurezza del produttore dei Vostri apparecchi propulsori.
- Gli apparecchi devono essere conformi alle direttive VDE. Gli apparecchi con anno di costruzione a partire dal 1995 devono avere un marchio CE.
- Estrarre sempre la spina di allacciamento alla rete:
 - prima di cambiare apparecchi
 - prima di cambiare pezzi
 - prima di eseguire lavori di manutenzione
 - quando l'apparecchio non viene usato.
- Prima di ogni avviamento verificare l'efficienza di funzionamento degli attrezzi e degli utensili. Non azionare mai utensili danneggiati o spuntati.
- Prima di ogni avviamento accertarsi che gli attrezzi usati siano esattamente montati (per es. raccordi filettati).
- Bloccare il pezzo da lavorare.
- Accertarsi che sia l'operatore che gli apparecchi da usare siano stabilmente sicuri.
- In quanto agli apparecchi ed utensili da usare osservare i dati sul regime di rotazione min. e max. e sul senso di rotazione, riportati sull'opuscolo d'uso e manutenzione, sul prodotto o sulla confezione.
- Non servirsi degli utensili per usi impropri.
- Non asportare in alcun caso i dispositivi di protezione applicati.
- Non indossare abbigliamento largo (soprattutto le maniche) e proteggere i capelli.
- Utilizzare auricolari per lavori troppo rumorosi.
- Utilizzare occhiali protettivi e un bavaglio per bocca e naso per lavori, in cui vengano prodotti polvere, trucioli, vapori o scintille.
- Non orientare gli attrezzi verso il proprio corpo.
- Non infilare le mani in attrezzi funzionanti.
- Proteggere tutti gli apparecchi elettrici da infiltrazioni di umidità, dalla polvere e dal bagnato.
- Tenere lontano i bambini e custodire gli apparecchi e gli utensili in luogo sicuro.
- Impedire a persone inesperte di utilizzare gli attrezzi senza opportune istruzioni o senza sorveglianza.
- Per il lavoro usare concentrazione e procedere secondo un piano preciso.
- Tenere in ordine il posto di lavoro.
- Utilizzare solo ricambi originali wolcraft®.

(PL)

Instrukcja bezpieczeństwa pracy

- Proszę bezwzględnie przestrzegać zasad bezpieczeństwa ustalonych przez producenta.
- Urządzenia odpowiadają przepisom VDE = Związku Elektrotechników Niemieckich. Urządzenia wyprodukowane po roku 1995 muszą posiadać certyfikat CE.
- Obowiązkowo wyciągnąć wtyczkę z gniazdka sieci zasilającej:
 - przed wymianą urządzeń lub narzędzi
 - przed wymianą obrabianych przedmiotów
 - przed konserwacją lub regulacją
 - po zakończeniu pracy
- Przed rozpoczęciem pracy sprawdź stan techniczny urządzeń i narzędzi. Nigdy nie używać uszkodzonych i tych narzędzi.
- Przed rozpoczęciem pracy sprawdź prawidłowość montażu urządzenia (np. połączenia śrubowe).
- Zapewnij należyte oparcie obrabianego przedmiotu lub jego zamocowanie.
 - Zapewnij w miejscu pracy należyte i pewne podłoże dla siebie i używanych urządzeń.
 - Uwzględniać dane techniczne podające szybkość obrótową oraz kierunek obrotów, zawarte w instrukcjach obsługi, na opakowaniach lub urządzeniach.
 - Używać narzędzia zgodnie z ich przeznaczeniem.
 - Nigdy nie usuwać wyposażenia urządzeń związanego z bezpieczeństwem pracy (np. wszeźkiego rodzaju osłon).
- Prz pracy nie nosić luźnej odzieży (rekawy), jak również chronić włosy przed kontaktem z maszyną (np. przez nakrycie głowy).
- W przypadku dużego nasilenia dźwięku podczas wykonywanych prac, stosować środki ochrony słuchu.
- Podczas prac powodujących wytworzenie kurzu, wiórów, gazów oraz iskieł należy zakładać okulary ochronne i maskę chroniącą drogi oddechowe.
- Uważać by kierunek pracy narzędzia nie mógł być przyczyną okaleczenia ciała.
- Proszę nie pracować w kierunku ciała.
- Nie dotykać pracujących narzędzi.
- Chronić urządzenia elektryczne przed działaniem wilgoci i kurzu.
- Uniemożliwić dzieciom kontakt z urządzeniami, narzędziami i wyposażeniem Waszego warsztatu.
- Nie pozwalać osobom nieodpowiedczonym na pracę urządzeniami i narzędziami bez nadzoru.
- Podczas wykonywania prac należy zachować pełną koncentrację.
- Miejsce pracy utrzymywać w należyłym porządku.
- Używać tylko oryginalne części zamienne firmy wolcraft®.

(N)

Tips for sikkerheten

- Følg sikkerhetsforskriftene til produsentene av Deres drivmaskine.
- Dette utstyret må være i henhold til VDE-retningslinjene. Utstyr som er produsert etter 1995 må ha et CE-tegn.
- Stikkkontakten bør generelt trekkes ut:
 - før ombytting av utstyr
 - før ombytting av arbeidsstykker
 - før vedlikeholdsarbeider
 - ved ikke-bruk
- Kontroller utstyrets og verktøyets funksjonsdyktighet før arbeidet settes i gang. Det må aldri arbeides med deløslagt eller sløvt verktøy.
- Kontroller alltid før arbeidsstart at utstyret som skal brukes er riktig montert (f. eks. skruerforbindelser).
- Spenn fast delen som skal bearbeides.
- Påse at både De selv og utstyret som skal benyttes står støtt.
- Overhold dataene på produktet, emballasjen eller i bruksanvisningen hva angår min-/maks. omdreiningstal og dreieremning for utstyret og verktøyet som skal benyttes.
- Bruk verktøyet kun i henhold til det opprinnelige bruksformål.
- Beskyttelsesinnretninger må aldri fjernes.
- Sørg for å bruke tetsittende klær (særlig ermene) og beskytt håret.
- Beskytt hørselen ved arbeider som forårsaker stor støy.
- Bruk beskyttelsesbriller og en munn-/nesebeskyttelse ved alle arbeider som forårsaker støv, spon, damp eller gnister.
- Arbeid aldri mot kroppen.
- Grip aldri inn i løpende apparater.
- Påse at alle elektriske apparater er beskyttet mot væte, støv og fuktighet.
- Hold barn unna verktøyet, og oppbevar utstyret og verktøyet på et sikkert sted.
- La aldri uerfarne personer arbeide med apparatene og verktøyet uten veiledning eller oppsikt.
- Det må alltid arbeides på en målrettet og konsentrert måte.
- Hold orden på Deres arbeidsområde.
- Bruk kun originale wolcraft®-reservedeler.

(FIN)

Turvaohjeet

- Noudata ehdottomasti käyttökoneittesi valmistajien antamia turvamääräyksiä.
- Näiden laitteiden on vastattava VDE-määräyksiä. Vuonna 1995 tai sen jälkeen valmistetuissa laitteissa on oltava CE-merkki.
- Vedä aina pistoke pistorasasta:
 - ennen laitteiden vaihtoa
 - ennen työstettävien laitteiden vaihtoa
 - ennen huoltotöitä
 - kun et käytä laitetta.
- Ennen töiden aloittamista tarkista laitteiden ja työkalujen kunto. Älä milloinkaan käytä rikkiäistä tai tylsää työkalua.
- Tarkista aina ennen töiden aloittamista, että käytettävät laitteet (esim. niiden ruuviliitokset) on oikein asennettu.
- Kiinnitä työstettävä kappale hyvin.
- Huolehdi siitä, että työskenneläsi seisot tukevasti, ja että laitteet ovat varmasti paikolliaan.
- Laitteita tai työkaluja käytettäessä noudata tuotteessa, pakkauksessa tai käyttöohjeissa annettuja kieroosluvun ja pyörimissuunnan minimi- ja maksimiarvoja.
- Käytä työkaluja vain niiden aluperäiseen tarkoitukseen.
- Älä poista milloinkaan suojalaitteita.
- Huolehdi siitä, että vaateesi (erityisesti hihat) ovat kehoa myötäilevät ja suojaa myös hiuksesi.
- Suojaa korvasi melulta, jos työ on kovaaäänistä.
- Käytä kaikissa töissä, joiden yhteydessä syntyy pölyä, lastuja, höyryä tai kipinöitä, suojalaseja ja suu-/nenäsuojusta.
- Älä milloinkaan työskentele itseesi päin.
- Älä milloinkaan tartu käynnissä oleviin koneisiin.
- Huolehdi siitä suojattu kastumiseita, pölyitä ja kosteuteita.
- Pidä lapset loitolla työpajasta ja säilytä laitteet ja työkalut turvallisessa paikassa.
- Älä milloinkaan päästä aloittelijoita yksin tai ilman ohjausta laitteiden ja työkalujen pariin.
- Suorita työt aina suunnitelmallisesti ja keskittyneesti.
- Pidä työpaikkasi aina järjestyksessä.
- Käytä vain alkuperäisiä wolcraft®-varaosia.

(S)

Säkerhetstips

- Läs noga igenom säkerhetsföreskrifterna från tillverkaren för dina maskiner (t.ex. bormaskin, vinkelslipmaskin osv.).
- Maskinerna måste överensstämma med VDE-riktlinjerna. Maskiner fr.o.m. tillverkningsår 1995 ska vara försedda med CE-tecken.
- Drag alltid ut stöckkontakten:
 - före verktygsbyte
 - före byte av arbetsstycke
 - före servicearbete
 - när maskinen ej är i drift
- Kontrollera att maskinerna och verktygen fungerar innan du börjar arbeta med dem. Använd aldrig skadade eller slöa verktyg.
- Kontrollera alltid att maskinerna är riktigt monterade innan du börjar arbetet (t.ex. skruvförband).
- Spänn fast arbetsstycket som ska bearbetas.
- Försäkra dig alltid om att både maskinerna och du själv står stadigt.
- Läs igenom uppgifterna om minimi- och maximirvrtal och rotationsriktning. Dessa hittar du antingen på maskinen, förpackningen eller i bruksanvisningen.
- Använd verktygen endast till det de är gjorda för.
- Tag aldrig bort några skyddsanordningar.
- Försäkra dig om att inga delar av klädesplagg hänger lösa (spec. ärmar) och skyddar ditt hår.
- Använd öronskydd vid arbeten som förorsakar mycket buller.
- Använd alltid skyddsglasögon, fasta skyddshandskar och munn-/nässkydd vid arbeten där damm, spån, ångor eller gnistor kan uppstå.
- Arbeta aldrig i riktning mot dig själv.
- Grip aldrig tag i maskiner som är igång.
- Se till att alla elektriska apparater är skyddade mot väta, damm och fukt.
- Se till att barn inte kommer i närheten av hobbyverkstaden och förvara dina maskiner på säker plats.
- Låt aldrig oerfarna personer arbeta med maskinerna utan handledning eller uppsikt.
- Arbeta alltid planmässigt och koncentrerat.
- Håll alltid arbetsplatsen i ordning.
- Använd endast originalreservdelar från wolcraft®.

(TR)

Emnियet Kuralları

- Torna tezgahınızı kullanırken üretici firmanın belirlediği emnियet kurallarına mutlaka dikkat ediniz.
- Bu makinelerin VDE-Standardlarına uygun olması gerekir. 1995 yılından itibaren üretilen makinelerin CE-mühürü olması gerekir.
- Prencip olarak fiş çekiniz:
 - işlenen parçaları değiştirmeden önce
 - bakımdan önce
 - kullanımı dışında
- Çalışmaya başlamadan önce makinelerin ve takımların işlevini kontrol ediniz. Asla bozuk veya körelmiş aletlerle çalışmayınız.
- Çalışmaya başlamadan önce daima kullanılan aletlerin doğru monte edilip edilmediğini kontrol ediniz (Örneğin : civata bağlantılarını).
- İşlenen parçayı sıkıca sabitleyiniz.
- Kullanılan makinelerin ve kendinizin düz bir zemin üzerinde bulunmanıza dikkat ediniz.
- Makineleri ve aletleri kullanırken, kullanma talimatmasindeki, ürünün veya ambalajın üzerindeki min./max. strok sayısına dikkat ediniz.
- Takımları sadece kullanım amaçlarına göre kullanınız.
- Asla koruyucu düzenleri sökmeyiniz.
- İş elbiselerinin (özellikle kolların) vücudunuza bütünlükle olmasına özen gösteriniz ve saçlarınızı koruyunuz.
- Aşırı gürültülü işlerde kulaklarınızı koruyunuz.
- Toz, çapak, talaş, duman ve kıvılcım çıkan bütün işlerde koruyucu gözlük, iş eldiveni ve maske kullanınız.
- Asla hareket halindeki makinalara dokunmayınız.
- Bütün elektrikli aletlerin nem, su ve tozdan korunmasına dikkat ediniz.
- Çocukları atelyenizden uzak tutunuz. Aletlerinizi ve takımlarınızı emnियetli yerlerde saklayınız.
- Acemi kişilerin yanlış başına alet ve takımlarınızla çalışmasına izin vermeyiniz.
- Her zaman planlı ve konsantreyonlu çalışınız.
- Çalışma sahanızı düzenli tutunuz.
- Sadece orijinal wolcraft® yedek parçaları kullanınız.

(GR)

ΥΠΟΔΕΙΞΕΙΣ ΑΣΦΑΛΕΙΑΣ

- Λάβετε οπωσδήποτε υπόψη σας τις οδηγίες ασφαλείας του κατασκευαστή του μηχανήματος
- Αυτά τα εργαλεία πρέπει να τηρούν τις προδιαγραφές VDE. Μηχανήματα έτους κατασκευής 1995 πρέπει να έχουν το σήμα CE.
- Αποσυνδέστε το μηχανήμα από την μπρίζα:
 - πριν από το μοντάρισμα άλλων μηχανημάτων ή εργαλείων
 - πριν από εργασίες συντήρησης
 - κατά την μη χρησιμοποίηση τους
- Ελέγξτε πριν από κάθε εργασία την λειτουργικότητα των μηχανημάτων και εργαλείων. Μην εργάζεστε ποτέ με φθαρμένα ή χαλασμένα εργαλεία.
- Ελέγξτε πριν από κάθε εργασία το σωστό μοντάρισμα των προς χρήση μηχανημάτων (π.χ. σωστό σφιξιμο βιδών).
- Σταθεροποιήστε το προς επεξεργασία υλικό.
- Φροντίστε για την σταθερότητα του μηχανήματος.
- Προσέξτε κατά την διάρκεια των εργασιών την σταθερότητα των μηχανημάτων.
- Προσέξτε στα προς χρησιμοποίηση μηχανήματα και εργαλεία τις ενδείξεις για το μέγιστο/ελάχιστο αριθμό εμβόλων που αναγράφονται πάνω στα προϊόντα, στην συσκευασία ή στις οδηγίες χρήσης.
- Χρησιμοποιήστε τα εργαλεία μόνο για το σκοπό που έχουν κατασκευαστεί.
- Μην απομακρύνετε υπάρχοντα μέτρα ασφαλείας
- Φροντίστε για την κατάλληλη ενδυμασία και προστατεύστε τα μαλλιά σας.
- Προστατεύστε την ακοή σας κατά την διάρκεια θορυβωδών εργασιών.
- Χρησιμοποιήστε κατά την διάρκεια εργασιών που δημιουργούν σκόνη, ριζίσματα, ατμούς ή σπινθήρες μια μάσκα προστασίας, γάντια προστασίας και μάσκα αναπνοής.
- Μην ακουμπάτε τα εν λειτουργία μηχανήματα.
- Προφυλάξτε τα ηλεκτρικά μηχανήματα από υγρασία και σκόνη.
- Κρατήστε τα παιδιά μακριά από τον τόπο εργασίας σας και φυλάξτε σε σίγουρο μέρος τα μηχανήματα και εργαλεία.
- Μην επιτρέψετε σε άπειρους να χρησιμοποιούν τα μηχανήματα και εργαλεία χωρίς καθοδήγηση ή επίβλεψη.
- Εργάζεστε μεθοδικά και συγκεντρωμένα.
- Κρατήστε τον χώρο εργασίας σας σε τάξη.
- Χρησιμοποιείτε μόνον αυθεντικά ανταλλακτικά wolcraft®.

(NL)

5 Jaar Garantie

wolcraft® Garantie

Beste doe-het-zelver,
U hebt een hoogwaardig wolcraft®-product gekocht, waarvan U bij het doe-het-zelven werk veel plezier zult hebben. wolcraft®-producten stemmen met een hoge technische standaard overeen en moeten voordat ze in de handel komen intensieve ontwikkelings- en testfasen doormaken. Gedurende de serieproductie zorgen voortdurende controles en regelmatig tests voor een hoge kwaliteitsstandaard. Degelijke technische ontwikkelingen en betrouwbare kwaliteitscontroles geven U de zekerheid voor de juiste koopbeslissing. Voor het gekochte wolcraft®-product geven wij U

5 jaar garantie

Indien binnen de garantietijd storingen optreden als gevolg van materiaalfouten, wordt het beschadigde deel gratis door wolcraft® vervangen. De garantietijd begint op de koopdatum. Laat de garantietaal in ieder geval geheel invullen of bewaar de rekening. Voorwaarden om de garantietaal te gebruiken: de garantietaal wordt gebruikt, dat het apparaat vakkundig wordt bediend en dat uitsluitend originele wolcraft® reserveonderdelen worden gebruikt. Garantieaanspraken kunnen alleen met een geheel ingevulde garantietaal gedaan worden.

(F)

5 Années de Garantie

wolcraft® Garantie

Ami bricoleur,
Vous venez d'acheter un produit wolcraft® de haute qualité qui vous apportera beaucoup de satisfactions lors de vos travaux de bricolage. Les produits wolcraft® possèdent un haut standard technologique et passent, avant l'expédition aux revendeurs, par des phases de test et de développement intensifs. Pendant la fabrication en série, des contrôles permanents et des tests réguliers assurent le maintien du haut standard de qualité. La conception technique sérieuse et les contrôles de qualité fiables vous garantissent un excellent achat. Pour le produit wolcraft® que vous venez d'acheter nous délivrons :

5 années de garantie

Endéans ces cinq années, le matériel présentant des défauts sera remplacé par wolcraft®. Le délai de garantie prend cours à la date mentionnée sur la facture d'achat. Veuillez faire remplir complètement la carte de garantie et conservez soigneusement la facture. Cette garantie n'est valable qu'en cas d'utilisation des machines pour des travaux domestiques, et le suivi scrupuleux du mode d'emploi ainsi que l'usage de pièces de rechange wolcraft® originales. La revendication de garantie doit être accompagnée de la carte de garantie dûment remplie.

(GB)

5 years Guarantee

wolcraft® Guarantee

Dear DIY enthusiast,
You have purchased a high-quality wolcraft® appliance which we know you will enjoy using. wolcraft® appliances are built to high technical standards and undergo intensive development and testing before leaving the factory. Constant checks and regular tests during their production ensure a high standard of quality. Sound technical developments and reliable quality assurance give you the certainty that you have made the right purchase decision. For this wolcraft® product we give you a

five-year guarantee.

Should your appliance fail during the period of guarantee due to a material fault, we will replace it free of charge. The guarantee starts on the date of purchase. Please ensure that the guarantee card is filled out in full or keep the bill in a safe place. The validity of this guarantee is subject to the condition that the appliance is used only for DIY work around the home, that it is handled properly and that only spare parts from wolcraft® are used. No claims will be recognised under guarantee unless the details on the guarantee card are complete.

(D)

5 Jahre Garantie

wolcraft® Garantie

Liebe Heimwerkerin, lieber Heimwerker,
Sie haben ein hochwertiges wolcraft®-Produkt erworben, das Ihnen viel Freude beim Heimwerken bringen wird. wolcraft®-Produkte entsprechen hohem technischem Standard und durchlaufen, bevor sie in den Handel gelangen, intensive Entwicklungs- und Testphasen. Während der Serienfertigung sichern ständige Kontrollen und regelmäßige Tests den hohen Qualitätsstandard. Solide technische Entwicklungen und zuverlässige Qualitätskontrollen geben Ihnen die Sicherheit einer richtigen Kaufentscheidung. Auf das erworbene wolcraft®-Produkt gewähren wir Ihnen

5 Jahre Garantie

Sollten innerhalb der Garantiezeit Schäden auftreten, die auf Materialfehler zurückzuführen sind, leistet wolcraft® unentgeltlich Ersatz. Die Garantiefrist beginnt mit dem Kaufdatum. Bitte lassen Sie unbedingt die Garantiekarte vollständig ausfüllen bzw. bewahren Sie die Rechnung gut auf. Voraussetzung für die Einhaltung dieser Garantiezusage ist die ausschließliche Nutzung der erworbenen Geräte im Heimwerkerbereich, eine sachgerechte Bedienung und die Verwendung von original wolcraft®-Ersatzteilen. Garantieansprüche können nur mit der vollständig ausgefüllten Garantiekarte geltend gemacht werden.

(DK)

5 års Garanti

wolcraft® Garanti

Kære hobbyensneder,
De har købt et kvalitetsprodukt, som De vil have meget glæde af ved gør-det-selv-arbejdet. wolcraft®-produkter holder høj teknisk standard og gennemgår intensive udviklings- og testfaser før de kommer i handelen. Under serieproduktionen sikrer den stadige kontrol og de regelmæssige tests den høje kvalitetsstandard. Solide tekniske udviklinger og effektive kvalitetskontroller giver Dem sikkerhed for, at De har købt det rigtige produkt. Vi yder

5 års garanti.

Opstår der skader inden for dette tidsrum, der kan føres tilbage til materialet eller forarbejdningsfejll, ombytter wolcraft® produktet uden omkostninger for Dem. Garanti perioden begynder med købsdatoen. Sørg for, at garantikortet er udfyldt korrekt og opbevar regningen. Forudsætning for indfrielse af dette garantiløfte er, at det købte apparat udelukkende benyttes til hobbyarbejder, at det betjenes forskriftsmæssigt og at der udelukkende anvendes originale wolcraft® reservedele. Garantikrav kan kun gøres gældende, når garantikortet er komplet udfyldt.

(P)

5 anos de garantia

Garantia wolcraft®

Querido amador e amadora de bricolage,
Adquiriu um produto da wolcraft® de elevado valor, que lhe irá proporcionar grande prazer na bricolage caseira. Os produtos da wolcraft® correspondem a um nível técnico elevado e passam por fases intensivas de desenvolvimento e de exame antes de serem comercializados.
Durante a produção em série efectuamos controlos constantes e testes regulares que asseguram o elevado nível de qualidade. Desenvolvimentos técnicos sólidos e controlos de qualidade competentes conferem-lhe a segurança de ter tomado a decisão de compra acertada.

Ao produto wolcraft® adquirido conferimos-lhe uma

garantia de 5 anos

Se surgirem danos dentro do período de garantia, que tenham origem em falhas do material, a wolcraft® concede substituição gratuita. O prazo da garantia inicia-se com a data de compra.
Mande preencher impreterivelmente o cartão de garantia de forma completa e guarde bem a factura. Condição para manter a confirmação de garantia é a utilização exclusiva dos aparelhos adquiridos na área de bricolage, uma operação adequada e a utilização de peças sobresselentes originais da wolcraft®. Direitos de garantia só podem ser validados com um cartão de garantia preenchido de forma completa.

(E)

5 Años de Garantia

Garantía wolcraft®

Estimados clientes:
Acaban de adquirir un valioso productowolcraft® que les causará mucha satisfacción en el bricolage. Los productos wolcraft® tienen una alta tecnología estándar y están sometidos a pruebas de desarrollo y fases de control antes de ser lanzados al mercado. Los controles y pruebas continuas durante la fabricación en serie, aseguran el alto nivel de calidad y les da a Vds. la seguridad de haber tomado la decisión correcta al elegir un producto wolcraft®, para el cual les concedemos una

Garantía de 5 años

wolcraft® suministrará los repuestos gratis, siempre y cuando sean defectos del material y estén dentro del periodo de garantía, el cual comienza con la fecha de la compra. Por este motivo deben asegurarse de que su tarjeta de garantía esté debidamente rellenada o bien deben guardar la factura. Condiciones de garantía: Que el equipo se haya usado según instrucciones, única y exclusivamente para el bricolage, y sólo les hayan puesto repuestos originales wolcraft®. Para hacer uso de su derecho de garantía, deben presentar la tarjeta de garantía debidamente cumplimentada.

(I)

Garanzia di 5 Anni

wolcraft® Garanzia

Egregi utenti,
avete acquistato un prodotto wolcraft® di alta qualità che non mancherà di soddisfarVi in tutti i lavori domestici. I prodotti wolcraft® vantano uno standard tecnico molto elevato e vengono sottoposti, prima di entrare in commercio a fasi di sviluppo e test intensivi. Controlli continui e test regolari, durante la produzione in serie, assicurano l'alta qualità standard. Pertanto solidi sviluppi tecnici e controlli di qualità affidabili, Vi daranno la sicurezza di una scelta d'acquisto giusta. Per l'acquisto di prodotti wolcraft® Vi concediamo una

garanzia di 5 anni

Qualora entro questi periodi di garanzia dovessero presentarsi guasti dovuti al materiale o a difetti di produzione, la wolcraft® provvederà alla sostituzione gratuita. Il periodo di garanzia ha inizio dalla data di acquisto. Vi preghiamo pertanto di farVi assolutamente compilare debitamente il tagliando di garanzia e di conservare la fattura. Affinchè la garanzia venga riconosciuta, bisogna tener presente alcune condizioni:
usare l'apparecchio acquistato solo a scopi domestici, usare l'apparecchio adeguatamente, usare esclusivamente pezzi di ricambio originali wolcraft®. Richieste di garanzia possono essere riconosciute solo dietro presentazione del tagliando di garanzia debitamente compilato.

(PL)

5 lat gwarancji

wolcraft® gwarancja

Drogi Majsterkowiczko, drogi Majsterkowiczko.
Nabyliście Państwo nasz wysokiej jakości wyrób wolcraft®, który przyniesie Wam wiele radości i satysfakcji w majsterkowaniu. Wyrób wolcraft® odpowiada wysokiej jakości standardowi technicznemu i przed wprowadzeniem do sprzedaży podlega intensywnym badaniom funkcjonalnym i jakościowym. Regularne testy i kontrole podczas cyklu produkcyjnego zapewniają wysoki poziom jakości wyrobów. Wysoko wykwalifikowany Ośrodek Doświadczalny i Kontrola Techniczna dają Państwu gwarancję zakupu produktu wysokiej jakości.
Na nabyte wyroby wolcraft® nabywca otrzymuje

5 lat gwarancji

Jeżeli w okresie tego czasu w zakupionym przez Państwo wyrobie wystąpią nieprawidłowości, których powodem jest wada materiału, firma wolcraft® zobowiązuje się do wymiany uszkodzonych elementów swojego wyrobu.
Rozpoczęciem okresu gwarancji jest data sprzedaży wyrobu. W związku z tym prosimy o sprawdzenie czy karta gwarancyjna została dokładnie i należycie wypełniona oraz o zachowanie rachunku kupna z nanesioną datą sprzedaży. W przypadku nieposiadania dokumentu z potwierdzoną datą sprzedaży, roszczenia gwarancyjne nie będą uwzględniane.
Podstawą do uwzględnienia roszczeń gwarancyjnych jest używanie zakupionych wyrobów zgodnie z ich przeznaczeniem, prawidłowa obsługa oraz używanie tylko oryginalnych części zamiennych wolcraft®.

(N)

5 års garanti

wolcraft® Garanti

Kjære hobbysekker
De har nå fått et høyverdig wolcraft® produkt, som de vil få stor glede av.
wolcraft® produktene er av høy tekniske standard og gjennomgår intensive utviklings- og testfaser før de kommer i handelen.
Under produksjonen sikrer hyppige kontroller og regelmessige tester en høy kvalitetsstandard.
Solid teknisk utvikling og sikker kvalitetskontroll gir sikkerhet for en riktig kjøpsbeslutning.
På wolcraft® produktet De har kjøpt, gir vi

5 års garanti.

Dersom det innenfor garantitiden oppstår skader som kan føres tilbake til materialfeil, gir wolcraft® gratis erstatning.
Garantifristen starter ved kjøpsdatoen. Pass på at garantikortet er fullstendig utfyllt, og ta også godt vare på fakturaen.
Forutsetning for garantiopplyselsen er at det anskaffede apparatet utelukkende benyttes av hobbysekkere, forskriftsmessig betjening og bruk av originale wolcraft® reservedeler.
Garantikrav kan bare gjøres gjeldende med fullstendig utfyllt garantikort.

(FIN)

5 vuoden takuu

wolcraft®-takuu

Hyvä nikkari,
olet valinnut korkealaatuisen wolcraft®-tuotteen, josta Sinulla on varmasti paljon iloa.
wolcraft®-tuotteet täyttävät tekniikan korkeat vaatimukset. Ne läpikäyvät ennen markkinoille tuloaan intensiivisen kehitys- ja testivaiheen.
Sarjavalmistuksen aikana jatkuvat tarkastukset ja säännölliset testit huolehtivat laitteiden korkeasta laadusta. Vakaa tekninen kehitys ja luotettava laadun tarkkailu antavat Sinulle varmuuden siitä, että olet tehnyt oikean valinnan.
wolcraft® myöntää laitteelle

5 vuoden takuun

Mikäli tänä aikana laitteessa esiintyy materiaalista tai valmistuksesta johtuvia vikoja, wolcraft® korvaa ne maksutta. Takuuaika alkaa ostopäivänä.
Huolehdi siitä, että takuukortti on asianmukaisesti täytetty ja säilytä se huolellisesti laskun mukana.
Myönnettävän takuun edellytyksenä on, että laitetta käytetään ainoastaan kotikäytössä käyttöohjeita noudattaen ja siinä käytetään vain alkuperäisiä wolcraft®-varaosia. Oikeus takuun alaiseen korvaukseen on voimassa ainoastaan täydellisesti täytettyä takuukorttia vastaan.

(S)

5 års Garanti

wolcraft® Garanti

Till hobbysekkaren!
Vi gratulerar till Er nya kvalitetsprodukt från wolcraft® som vi hoppas att Ni kommer att ha stor nytta av i hobbyarbetet. wolcraft®-produkter håller en hög teknisk standard och genomgår intensiva utvecklings- och testkontroller innan de kommer ut i handeln. Regelbundna kontroller och tester garanterar hög kvalitet på standard vid serietillverkning. En solid teknisk utveckling och tillförlitliga kvalitetskontroller är garantin fot att Ni valt rätt. På denna wolcraft®-produkt lämnar vi

5 års garanti

För skador som uppstår under garantitiden och som beror på materialfel garanterar wolcraft® kostnadsfritt ersättning. Garantin gäller från och med köpdatumet. Var noga med att fylla i garantisedeln ordentligt eller förvara kvittot väl. Garantin förutsätter att maskinen används endast för hobbyarbete, att den sköts på sakkunnigt sätt samt att endast reservdelar från wolcraft® används. Garantianspråk kan endast ställas med fullständigt ifyllt garantisedel.



5 Yıl Garantisi

wolcraft® Garantisi

Sayın sanatkar,
evdeki Hobi işlerinizde üzerinde zevkle çalışacağımız yüksek kaliteli bir wolcraft® ürünü seçtiniz. Yüksek teknik standartlara uygun olan wolcraft® ürünleri, satışa sunulmadan önce, sıkı bir geliştirme ve test safhasından geçiriliyor.
Serî üretim sırasındaki daimi kontroller ve düzenli aralıklarla yapılan testler yüksek kalitenin standartlaşmasını sağlıyor. Yoğun teknik gelişmeler ve güvenilir kalite kontrolü size doğru bir alim kararının güvenini güvencesini sağlar. Seçtiğiniz wolcraft® ürünü için size

5 Yıl Garantisi

veriyoruz. wolcraft® garanti süresi içerisindeki, malzeme hatası yüzünden meydana gelmiş olan hasarlar için ücretsiz yedek parça sağlar. Garanti süresi alim tarihi ile başlar. Lütfen garanti kartını tam anlamıyla doldurup, fatura ile birlikte iyi muhafaza ediniz. Bu garanti sadece satın alınan ürünlerin evdeki Hobi işlerinde, uygun kullanımında ve orijinal wolcraft® yedek parçaları kullanıldığı taktirde geçerlidir. Garanti talebi sadece tam anlamıyla doldurulmuş garanti kartı bulunduğu sürece kabul edilir.



5 Χρόνια εγγύηση

wolcraft® εγγύηση

Αγαπητή πελάτισσα, αγαπητέ πελάτη,
Αγοράσατε ένα υψηλής ποιότητας προϊόν, που θα σας προσφέρει εξαιρετική ικανοποίηση κατά την εργασίας σας. Τα προϊόντα wolcraft® ανταποκρίνονται σε ένα υψηλό τεχνικό επίπεδο και πριν βγουν στο εμπόριο, διανύουν εντατικά στάδια εξέλιξης και δοκιμών.
Κατά την διάρκεια της μαζικής παραγωγής πραγματοποιούνται διαρκείς έλεγχοι και δοκιμές, ώστε να εξασφαλίζεται η υψηλή ποιότητα.

Η φερέγγυα τεχνική εξέλιξη και οι αξιόπιστοι έλεγχοι ποιότητας σας εξασφαλίζουν την σιγουριά μιάς σωστής αγοράς.

Σας προσφέρουμε για το προϊόν wolcraft®

5 Χρόνια εγγύηση

Εάν κατά την διάρκεια της εγγυητικής περιόδου εμφανιστούν ζημιές που οφείλονται σε ελαττώματα του υλικού, η εταιρεία wolcraft® σας προσφέρει δωρεάν ανταλλακτικά.

Η διάρκεια εγγύησης αρχίζει από την ημέρα αγοράς. Παρακαλούμε να παραλάβετε την κάρτα εγγύησης ανελλιπώς συμπληρωμένη και να κρατήσετε την απόδειξη πληρωμής. Απαραίτητη προϋπόθεση για εγγύηση εκ μέρους μας είναι η αποκλειστική χρησιμοποίηση των μηχανημάτων ερασιτεχνικά, η σωστή χρήση και μεταχείριση ανταλλακτικών wolcraft®.

Η προσφερόμενη εγγύηση ισχύει μόνο εάν φέρετε μαζί σας την κάρτα εγγύησης ανελλιπώς συμπληρωμένη.

- (D)** Notizen
- (GB)** Notes
- (F)** Notices
- (NL)** Notities
- (I)** Appunti
- (E)** Notas
- (P)** Notas
- (DK)** Noter
- (S)** Anteckningar
- (FR)** Muistiinpanoja
- (N)** Notiser
- (PL)** Notatki
- (GR)** ΣΗΜΕΙΩΣΗ
- (TR)** Notlar



- D wolcraft® Gerät:
- GB wolcraft® equipment:
- F Type d'appareil wolcraft®:
- NL wolcraft® apparaat:
- I Apparecchio wolcraft®:
- E Equipo wolcraft®:
- P Aparelhos wolcraft®:

- DK wolcraft® apparat:
- S wolcraft® maskin:
- FIN wolcraft® laite:
- N wolcraft® apparat:
- PL Wyrób wolcraft®:
- GR Μηχάνημα wolcraft®:
- TR wolcraft® Alet:



- D Reklamationsgrund:
- GB Reason for complaint:
- F Objet de la réclamation:
- NL Reden voor de reclamatie:
- I Motivo del reclamo:
- E Motivo de la reclamación:
- P Motivo de reclamação:

- DK Reklamationsgrund:
- S Reklamationsskäl:
- FIN Syv valitukseen:
- N Reklamasjonsgrunn:
- PL Powód reklamacji:
- GR Αιτία παραπόνων:
- TR Talep sebebi:



Kontrollnummer:

wolcraft® srl.
Via San Francesco
(Centro le Piazze)
22066 Mariano Comense (Co)
Tel. 00 39-0 31-7 50 900
Fax 00 39-0 31-7 50 881
servizioclienti@woi.wolcraft.com

Flo Trading AB
Lilla Floo
S-26942 Båstad
Tel.: 00 46 (0) 43 1760 20
Fax: 00 46 (0) 43 1756 75
wolcraft@flootrading.com
www.flootrading.com

wolcraft® DK
Hvinningsdalvej 11
8600 Silkeborg
Tel.: 0045 7025 1082
Fax: 0045 7025 1083
Mogens.Vejvad@wod.wolcraft.com

wolcraft® España S.L. Unipersonal
Parque Tecnológico Valencia
Edificio Wellness 1
Avda. Juan de la Cierva, 27
E-46980 Paterna
Teléfono 00 34-902 197 119
Fax 00 34-902 197 120
Atencioncliente@woe.wolcraft.com

Audaxtrade Kft.
Ungvár utca 64-66
HU-1142 Budapest
Tel. 00 36-1-2 51 33 68
Fax 00 36-1-2 51 33 68
sales@audytrade.hu

Aquemofer - Imp. e Exp., Lda.
Av. Egas Moniz, Pav. B, Ap. 79
P-2135 Samora Correia
Tel. 00 351-263-65 92 90
Fax 00 351-263-65 92 99
aquemofer@clix.pt

wolcraft® Middle East Ltd.
P.O. Box 2428 · IL-Jerusalem
Tel. 9 72-2-6 52 60 24
Fax 9 72-2-6 52 95 13
Handy: 9 72-50-52 06 49
womea@netvision.net.il
www.Wolcraft.co.il

wolcraft® GmbH
Wolff-Strasse
D-56746 Kempenich
Tel.: 00 49 (0) 26 55 510
Fax: 00 49 (0) 26 55 511 80
customerservice@wolcraft.com
Service-Hotline: 0 180-5 32 94 68

wolcraft® GmbH
Hauffgasse 3-5
A-1110 Wien
Tel. 00 43 (1) 7 48 08 08-0
Fax 00 43 (1) 7 48 08 08-11
Kundendienst@woaut.wolcraft.com

wolcraft® s.a.r.l.
Tour de Rosny II
F-93 118 Rosny sous Bois Cedex
Téléphone 00 33 (0) 1 48 12 29 30
Téléfax 00 33 (0) 1 48 12 15 40
customerservicefrance@wolcraft.com

m&b AG Verkaufssupport
Bahnhofstraße 25
CH-5647 Oberrüti
Tel. 00 41-41-7 41 77 66
Fax 00 41-41-7 41 65 20
mail@verkaufssupport.ch

wolcraft® Ltd.
9 Churchfield Road
Sudbury
Suffolk CO10 2YA
Tel. 00 44 (0) 17 87 88 07 76
Fax 00 44 (0) 17 87 31 03 67
customerservice@wogb.wolcraft.com
www.wolcraft.co.uk

wolcraft® Nederland
De Pinckart 54
NL-5674 CC Nuenen
Tel. 00 31 (0) 40 2 63 11 14
Fax 00 31 (0) 40-2 63 11 15
klantinfo@wod.wolcraft.com

ELNAS s.r.o.
Oblekovice 394
CZ-67181 Znojmo
Tel. 00 420-515-22 01 26
Fax 00 420-515-26 15 25
info@elnas.cz

- ⓓ Technische Änderungen vorbehalten
- ⓖ We reserve the right for technical modifications
- ⓕ Modifications réservées
- Ⓜ Veranderingen voorbehouden
- Ⓛ Salvo modifiche
- ⓔ Salvo modificaciones
- Ⓟ Direito reservado a alterações técnicas
- ⓓ Ændringer forbeholdes
- Ⓢ Rätt till ändringar förbehålles
- Ⓜ Oikeus teknisiin muutoksiin pidädetää
- Ⓝ Det tas forbehold om tekniske endringer
- Ⓛ wszelkie zmiany zastrzeżone
- ⓓ Επιφυλασσομαστε για κάθε τεχνική αλλαγή.
- Ⓜ wolcraft® üründe teknik deęişiklikler yapabilir.

ⓓ Gekauft bei: Kaufdatum:
ⓖ Purchased from: Date of purchase:
ⓕ Revendeur: Date de l'achat:
Ⓜ Gekocht bij: Koopdatum:
Ⓛ Acquistato presso:
ⓔ Data d' acquisto:
Ⓟ Establecimiento de compra:
Ⓟ Fecha de compra:
Ⓟ Comprado em: Data de compra:

ⓓ Købt hos: Købsdato:
Ⓢ Försäljare: Köpdatum:
Ⓜ Ostopaikka: Ostopäivä:
Ⓝ Kjøpt hos: kjøpsdato:
Ⓛ Nazwa i adres sklepu: data sprzedazy:
ⓖ Αγοράστηκε στο:
ⓖ Ημερομηνία αγοράς:
Ⓜ Satın alınan yer: Satın alın tarih:



ⓓ Datum, Firmenstempel, Unterschrift
ⓖ Date/ company stamp/ signature
ⓕ Date/cachet de l'entreprise/Signature
Ⓜ Datum, firmastempel, handtekening
Ⓛ Data, timbro del negozio, firma
ⓔ Fecha, sello de la empresa y firma
Ⓟ Data, carimbo da firma, assinatura
ⓓ Dato, firmastempel, underskrift
Ⓢ datum/firmastämpel/underskrift

Ⓜ Päiväys, toimintimen leima, allekirjoitus
Ⓝ Dato, firmastempel, underskrift
Ⓛ Data sprzedazy, pieczątka firmowa, podpis
ⓖ Ημερομηνία, Σφραγίδα εταιρείας, Υπογραφή
Ⓜ Tarix, Firma mühürü, imza



wolcraft® GmbH
D-56746 Kempenich
Germany
www.wolcraft.de

Teil-Nr. 116350051 / 05.07